

# LESSAR

## АТМОСФЕРА УСПЕХА

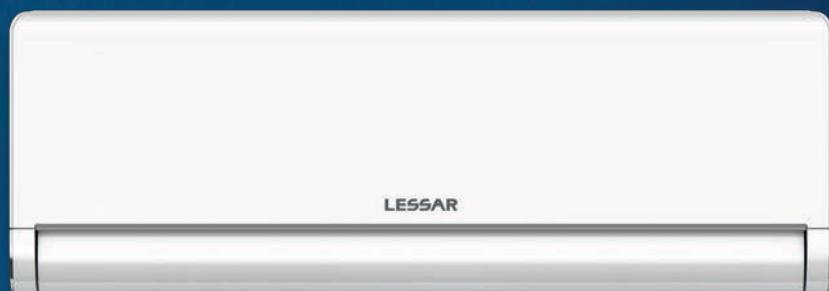

СИСТЕМЫ КОНДИЦИОНИРОВАНИЯ ВОЗДУХА  
КАТАЛОГ ОБОРУДОВАНИЯ 126

# LESSAR

## АТМОСФЕРА УСПЕХА

Кондиционер LESSAR – современный, мощный и надежный. Он создает атмосферу успеха, его чистый и прохладный воздух позволит вам ощутить легкость в достижении целей, наполнит сознание новыми идеями и планами, вдохновит вас на покорение новых вершин в жизни. Где бы вы ни находились: в спортивном зале на беговой дорожке, на совещании с коллегами, обсуждая проекты, которые определяют будущее, или работая за компьютером с чашкой ароматного кофе – везде вам обеспечат атмосферу успеха кондиционеры LESSAR.

---

## 成功的氛围

## Основные партнеры по производству климатической техники LESSAR

**Midea Group** — ведущий производитель климатической техники в мире.

- Один из самых полных в мире ассортиментов продукции в сфере кондиционирования воздуха в жилых и коммерческих помещениях.
- Высокоточная роботизированная сборка.
- 245-е место в рейтинге GlobalFortune 500 за 2022 год.
- 22 завода и 20 исследовательских центров в 9 странах мира.
- География поставок — более 200 стран.
- Штат сотрудников — более 160 000 человек.

**Gree Electric Appliances** — самый крупный в мире производитель бытовых кондиционеров: каждый третий бытовой кондиционер производится на его площадках.



- Компания производит 65 000 000 кондиционеров в год.
- Gree Electric Appliances принадлежат 57 000 патентов.
- 28 «ведущих в мире» технологий.
- 2 национальные награды за научно-технический прогресс.
- 2 государственные премии в области технологических изобретений.
- 4 награды за патенты Китая.
- 16 научно-исследовательских институтов и 1411 лабораторий.
- 17 производственных баз по всему миру.
- География поставок — более 160 стран.



СЕРИЯ HOME

БЫТОВЫЕ СПЛИТ-СИСТЕМЫ



Дом — место, где мы начинаем свой день, готовясь открывать новые горизонты. Это оазис умиротворения, который восполняет наши силы после очередного марафона событий. Это место, где мы можем просто побыть самими собой — и делать только то, что нам нравится. Бытовые сплит-системы LESSAR создадут в вашем доме атмосферу успеха, в которой хочется мечтать, любить и строить планы на будущее — здесь комфорт, тишина и надёжность возведены в абсолют. В доме, в котором есть кондиционер LESSAR, понимают, что такое качество жизни.

**LESSAR**

АТМОСФЕРА  
УСПЕХА

# Серия Home

## Бытовые кондиционеры

Бытовые кондиционеры LESSAR заслужили признание потребителей благодаря своей энергоэффективности, максимальной функциональности и использованию инновационных экологичных технологий. В 2025 году линейку бытовых кондиционеров бренда дополнили знаковые модели: серия STELLA с возможностью работы на обогрев до -30 °С, а также серия AVANT с наилучшим сезонным классом энергоэффективности A+++.

Тихая работа внутренних блоков и стильный дизайн делают их актуальными для жилых и небольших коммерческих помещений.

Современные технологии и многоступенчатая проверка качества оборудования бренда LESSAR гарантирует ему длительный срок службы.

## Маркировка оборудования

### LS-HE09KJE2

<b>L</b>	торговая марка LESSAR	<b>J</b>	модельный ряд: M – модельный ряд 2016 года N – модельный ряд 2017 года O, P – модельный ряд 2018 года R – модельный ряд 2019 года S, A – модельный ряд 2020 года V, B, C, D – модельный ряд 2022 года F – модельный ряд 2023 года H – модельный ряд 2024 года J, L – модельный ряд 2025 года
<b>S</b>	внутренний блок	<b>E</b>	хладагент: A – R410A, E – R32
<b>H</b>	тепловой насос	<b>2</b>	тип электропитания: 2 – 220 В, 1 фаза
<b>E</b>	инвертор	<b>C</b>	версия оборудования
<b>09</b>	мощность, БТЕ×1000		
<b>K</b>	тип блока: K – настенный		

### LU-HE09KJE2

<b>L</b>	торговая марка LESSAR	<b>J</b>	модельный ряд: M – модельный ряд 2016 года N – модельный ряд 2017 года O, P – модельный ряд 2018 года R – модельный ряд 2019 года S, A – модельный ряд 2020 года V, B, C, D – модельный ряд 2022 года F – модельный ряд 2023 года H – модельный ряд 2024 года J, L – модельный ряд 2025 года
<b>U</b>	наружный блок	<b>E</b>	хладагент: A – R410A, E – R32
<b>H</b>	тепловой насос	<b>2</b>	тип электропитания: 2 – 220 В, 1 фаза
<b>E</b>	инвертор		
<b>09</b>	мощность, БТЕ×1000		

Мощность	BTU/h	7000	9000	12000	18000	24000	28000	36000
	кВт	2,05	2,64	3,52	5,57	7,03	8,21	10,55
Сплит-системы переменной производительности, инверторные технологии								
TIGER			●	●	●			
EGO			●	●				
STELLA			●	●	●	●		
AVANT			●	●	●	●		
FLEXCOOL			●	●	●	●		
ENIGMA II			●	●	●	●		
ENIGMA			●	●	●	●		
AMIGO		●	●	●				
Сплит-системы постоянной производительности								
COOL+		●	●	●	●	●	●	●

## Сплит-системы TIGER (КВЕ, КНЕ)



Флагманская FULL DC-инверторная серия TIGER от LESSAR сочетает в себе наивысшие показатели энергоэффективности, инновационные технологии и уникальный дизайн.

Жалюзи внутреннего блока имеют принципиально новую форму с вращающимся механизмом. Это конструктивное решение позволяет максимально точно регулировать направление воздушного потока из кондиционера. Таким образом, можно избежать прямого попадания потока воздуха на человека в любом, даже самом производительном режиме работы.

Инновационный дизайн внутреннего блока TIGER отмечен престижной наградой международного конкурса Red Dot Design Award.

Наивысший сезонный показатель энергоэффективности в режиме охлаждения A+++ и высокий класс энергоэффективности A++ в режиме обогрева делают сплит-системы TIGER выбором тех, кто заботится о бережном энергопотреблении.

С 2024 года флагманская серия TIGER пополнилась моделью 18000 BTU.

## Преимущества

## FULL DC Inverter



Компрессоры и вентиляторы наружных блоков инверторные, осуществляется плавное регулирование.

## Точное управление



Новая технология позволяет регулировать скорость вращения вентилятора с точностью до 1%.

## Сверхтихая работа



Silence

Уровень шума внутреннего блока в режиме «Silence» составляет всего 21 дБ(А), что практически не слышно.

## Комбинированные фильтры



Каталитический + Угольный + Фильтр с ионами серебра  
Фильтр с витамином С + Угольный + Противоклецовый

## Управление через Wi-Fi



Имеется Wi-Fi модуль, позволяющий управлять кондиционером с помощью мобильного устройства.

## Дизайнерская награда



Инновационный дизайн внутреннего блока отмечен престижной наградой международного конкурса Red Dot.

## Технические характеристики

Сплит-система		LS-HE09KBE2/ LU-HE09KBE2	LS-HE12KBE2/ LU-HE12KBE2	LS-HE18KHE2/ LU-HE18KHE2
Холодопроизводительность	кВт	2,64 (1,23–3,30)	3,52 (1,32–4,31)	5,28 (1,82–6,01)
Теплопроизводительность	кВт	2,93 (0,85–3,72)	3,81 (0,88–4,40)	5,57 (1,26–6,15)
SEER (Класс)		8,8 (A+++)	8,5 (A+++)	6,3 (A++)
SCOP (Класс)		4,6 (A++)	4,6 (A++)	4,1 (A+)
Потребляемая мощность (охлаждение)	кВт	0,600 (0,100–1,260)	0,900 (0,130–1,650)	1,600 (0,140–2,300)
Потребляемая мощность (обогрев)	кВт	0,623 (0,110–1,320)	0,950 (0,120–1,500)	1,680 (0,220–2,350)
Рабочий ток (охлаждение/обогрев)	А	2,60 (0,40–5,50)/2,70 (0,40–5,70)	3,91 (0,60–7,20)/4,13 (0,50–6,50)	7,00 (0,60–10,00)/7,30 (0,95–10,20)
Характеристики электрической цепи	ф/В/Гц	1/220/50		
Тип хладагента		R32		
Количество хладагента	кг	0,7	0,7	1,1
Дозаправка хладагентом (свыше 5 метров)	г/м	12	12	12
Кабель электропитания	мм <sup>2</sup>	3×1,5	3×1,5	3×1,5
Соединительный кабель	мм <sup>2</sup>	5×1,5	5×1,5	5×1,5
Автоматический выключатель	А	16	16	16
Рекомендуемая площадь помещения, до	м <sup>2</sup>	26	35	52
<b>Внутренний блок</b>				
Размеры (Ш×Г×В)	мм	920×211×321	920×211×321	920×211×321
Упаковка (Ш×Г×В)	мм	1005×295×385	1005×295×385	1005×295×385
Масса (нетто/брутто)	кг	11,3/14,2	11,3/14,2	11,3/14,4
Расход воздуха внутреннего блока	м <sup>3</sup> /ч	425/515/700	425/515/700	430/530/750
Уровень звукового давления внутреннего блока	дБ	21,5/32,5/40	21,5/32,5/40	19/33,5/36,5/41,5
<b>Наружный блок</b>				
Марка компрессора		GMCC		
Размеры (Ш×Г×В)	мм	765×303×555	765×303×555	805×330×554
Упаковка (Ш×Г×В)	мм	887×337×610	887×337×610	915×370×615
Масса (нетто/брутто)	кг	26,4/28,8	26,4/28,8	33,5/36,1
Расход воздуха наружного блока	м <sup>3</sup> /ч	2200	2200	2100
Уровень звукового давления наружного блока	дБ	53,5	53,5	54,5
<b>Соединительные трубы</b>				
Диаметр соединительных труб (жидкость)	мм	6,35	6,35	6,35
Диаметр соединительных труб (газ)	мм	9,52	9,52	12,7
Максимальная длина фреонпровода	м	25	25	30
Максимальный перепад высоты фреонпровода	м	10	10	20
<b>Диапазон рабочих температур наружного воздуха</b>				
Охлаждение	°C	от -15 до +50		
Обогрев	°C	от -15 до +24		

Класс энергетической эффективности определен в соответствии с приказом МинПромТорга РФ № 357 от 29.04.10 (ред. от 12.12.11).

**Внимание**  
Электропитание подается на наружный блок.

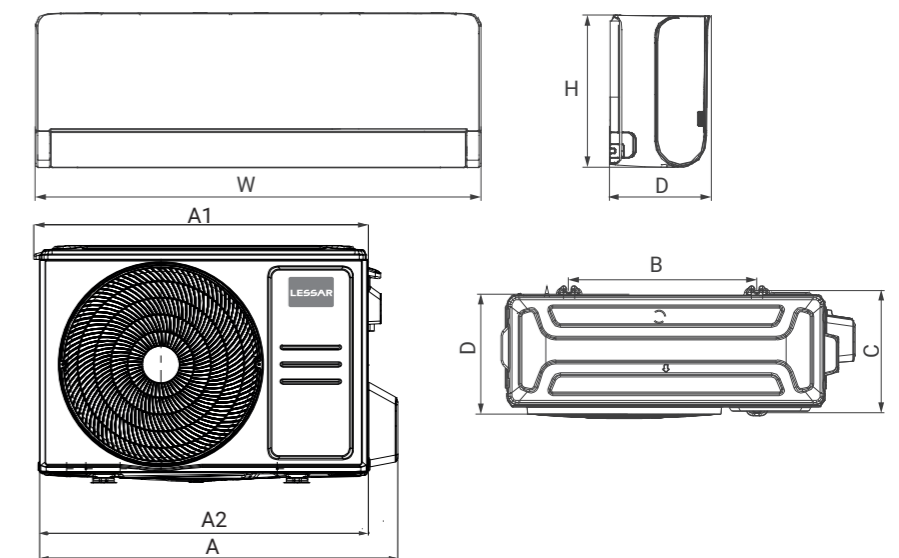
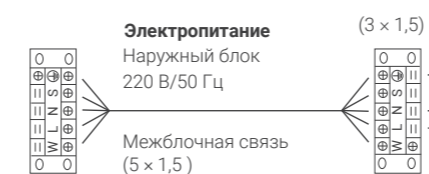

Модель (внутренний блок)	W, мм	D, мм	H, мм	Модель (наружный блок)	A, мм	A1, мм	A2, мм	H, мм	D, мм	B, мм	C, мм
LS-HE09KBE2	920	211	321	LU-HE09KBE2	835	784	765	555	303	452	286
LS-HE12KBE2	920	211	321	LU-HE12KBE2	835	784	765	555	303	452	286
LS-HE18KHE2	920	211	321	LU-HE18KHE2	874	815	805	554	330	511	317

## Сплит-системы EGO (KNE)



EGO – серия FULL DC-инверторных кондиционеров, сочетающая в себе новейшие технические достижения и актуальные дизайнерские тенденции.

Высокая производительность, темный зеркальный дизайн и встроенная система управления по Wi-Fi стали визитной карточкой сплит-систем EGO. Кондиционеры EGO оснащены высокоэффективным вентилятором с электронным блоком управления, поддерживающим 5 режимов работы.

Серия обладает широким набором дополнительных функций, призванных дарить пользователю максимальный комфорт. Встроенный ионизатор наполняет помещение отрицательно заряженными ионами, улучшая качество воздуха. В комплект также включены два комбинированных фильтра, способствующие эффективному очищению воздуха.

Кондиционеры EGO работают на экологичном хладагенте R32.

## Преимущества

## Темный зеркальный дизайн

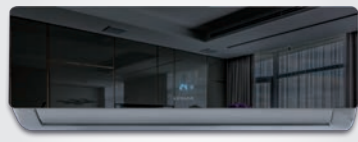

Стильный корпус в темном исполнении с зеркальной передней панелью, отражающей интерьер помещения.

## FULL DC Inverter



Компрессоры и вентиляторы наружных блоков инверторные, осуществляется плавное регулирование.

## Сверхтихая работа



Silence

Уровень шума внутреннего блока в режиме «Silence» составляет всего 23 дБ(А), что практически не слышно.

## Энергосбережение



В режиме ожидания кондиционер переключается в энергосберегающий режим, расходуя 1 Вт/час.

## Ионизатор



Наполняет помещение отрицательными ионами, способствующими улучшенной очистке воздуха.

## Комбинированные фильтры



Каталитический + Угольный + Фильтр с ионами серебра  
Фильтр с витамином С + Угольный + Противоклецовый

## Технические характеристики

Сплит-система		LS-HE09KNE2/ LU-HE09KNE2	LS-HE12KNE2/ LU-HE12KNE2
Холодопроизводительность	кВт	2,64 (1,11–4,16)	3,52 (1,11–4,16)
Теплопроизводительность	кВт	2,93 (1,08–4,22)	3,81 (1,08–4,22)
SEER (Класс)		7,0 (A++)	7,0 (A++)
SCOP (Класс)		4,1 (A+)	4,1 (A+)
Потребляемая мощность (охлаждение)	кВт	0,822 (0,130–1,580)	1,096 (0,130–1,580)
Потребляемая мощность (обогрев)	кВт	0,812 (0,100–1,680)	1,055 (0,100–1,680)
Рабочий ток (охлаждение/обогрев)	А	4,15 (0,50–6,90) / 4,10 (0,40–6,90)	5,53 (0,50–6,90) / 5,30 (0,40–6,90)
Характеристики электрической цепи	ф/В/Гц	1/220/50	
Тип хладагента		R32	
Количество хладагента	кг	0,55	0,55
Дозаправка хладагентом (свыше 5 метров)	г/м	12	12
Кабель электропитания	мм <sup>2</sup>	3×1,5	3×1,5
Соединительный кабель	мм <sup>2</sup>	5×1,5	5×1,5
Автоматический выключатель	А	16	16
Рекомендуемая площадь помещения, до	м <sup>2</sup>	26	35
<b>Внутренний блок</b>			
Размеры (Ш×Г×В)	мм	802×189×297	802×189×297
Упаковка (Ш×Г×В)	мм	875×285×380	875×285×380
Масса (нетто/брутто)	кг	8,6/11,1	8,6/11,1
Расход воздуха внутреннего блока	м <sup>3</sup> /ч	395/477/584	395/477/584
Уровень звукового давления внутреннего блока	дБ	23/26/32/39	23/26/32/39
<b>Наружный блок</b>			
Марка компрессора		GMCC	
Размеры (Ш×Г×В)	мм	720×270×495	720×270×495
Упаковка (Ш×Г×В)	мм	835×300×540	835×300×540
Масса (нетто/брутто)	кг	23,2/25,0	23,2/25,0
Расход воздуха наружного блока	м <sup>3</sup> /ч	1800	1800
Уровень звукового давления наружного блока	дБ	56	56
<b>Соединительные трубы</b>			
Диаметр соединительных труб (жидкость)	мм	6,35	6,35
Диаметр соединительных труб (газ)	мм	9,52	9,52
Максимальная длина фреонпровода	м	25	25
Максимальный перепад высоты фреонпровода	м	10	10
<b>Диапазон рабочих температур наружного воздуха</b>			
Охлаждение	°С	от –15 до +50	
Обогрев	°С	от –15 до +30	

Класс энергетической эффективности определен в соответствии с приказом МинПромТорга РФ № 357 от 29.04.10 (ред. от 12.12.11).

**Внимание**  
Электропитание подается на наружный блок.

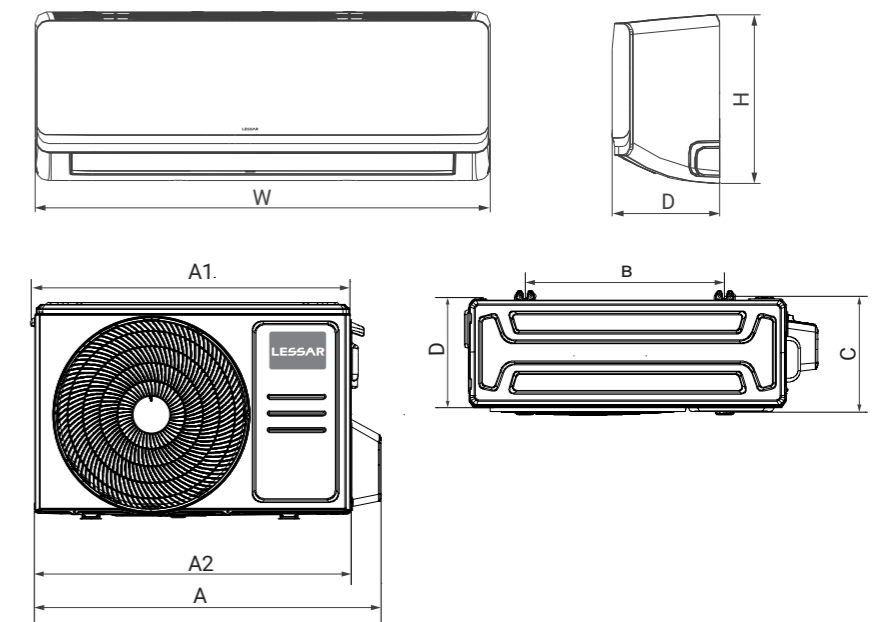
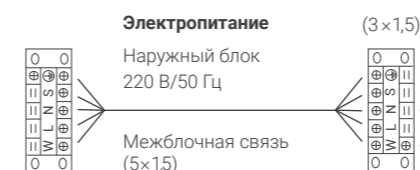

Модель (внутренний блок)	W, мм	D, мм	H, мм	Модель (наружный блок)	A, мм	A1, мм	A2, мм	H, мм	D, мм	B, мм	C, мм
LS-HE09KNE2	802	189	297	LU-HE09KNE2	790	727	720	495	270	452	255
LS-HE12KNE2	802	189	297	LU-HE12KNE2	790	727	720	495	270	452	255

Сплит-системы STELLA (KJE2) **NEW**

Серия FULL DC-инверторных сплит-систем STELLA знаменует новый этап в развитии технологий комфортного кондиционирования. Впервые в истории TM LESSAR диапазон рабочих температур в режиме обогрева расширен до  $-30^{\circ}\text{C}$ , благодаря чему кондиционеры STELLA можно эффективно использовать в течение всего года.

Наивысший сезонный показатель энергоэффективности в режиме охлаждения A+++ и высокий сезонный класс энергоэффективности A++ в режиме обогрева делают сплит-системы STELLA идеальным решением для тех, кто заботится о рациональном энергопотреблении.

Рекордно низкий уровень шума (от 18,5 дБ) позволяет разместить внутренний блок сплит-системы в любом помещении, включая спальню, детские и гостиные.

Встроенный ионизатор воздуха наполняет помещение отрицательными ионами, обеспечивая оптимальную чистоту жилой среды и благотворно влияя на здоровье человека.

Благодаря встроенному модулю Wi-Fi кондиционером STELLA можно управлять удаленно, используя мобильное приложение.

## Преимущества

Обогрев до  $-30^{\circ}\text{C}$ 

Кондиционер в заводской комплектации эффективно работает на обогрев при экстремально низких температурах.

## FULL DC Inverter



Компрессоры и вентиляторы наружных блоков инверторные, осуществляется плавное регулирование.

## Точное управление



Новая технология позволяет регулировать скорость вращения вентилятора с точностью до 1%.

## Ионизатор



Наполняет помещение отрицательными ионами, способствующими улучшенной очистке воздуха.

## Управление через Wi-Fi



Имеется Wi-Fi модуль, позволяющий управлять кондиционером с помощью мобильного устройства.

## 3D Airflow



Функция автоматического регулирования вертикальных и горизонтальных жалюзи с пульта управления.

## Технические характеристики

Сплит-система		LS-HE09KJE2/ LU-HE09KJE2	LS-HE12KJE2/ LU-HE12KJE2	LS-HE18KJE2/ LU-HE18KJE2	LS-HE24KJE2/ LU-HE24KJE2
Холодопроизводительность	кВт	2,93 (1,32–3,87)	3,66 (0,88–3,99)	5,45 (1,93–6,15)	7,33 (2,11–8,21)
Теплопроизводительность	кВт	3,22 (0,88–4,40)	3,96 (0,79–4,34)	5,57 (1,29–6,01)	7,77 (1,55–8,21)
SEER (Класс)		8,6 (A+++)	8,6 (A+++)	7,5 (A++)	8,6 (A+++)
SCOP (Класс)		4,6 (A++)	4,6 (A++)	4,1 (A+)	4,6 (A++)
Потребляемая мощность (охлаждение)	кВт	0,624 (0,130–1,200)	0,821 (0,060–1,200)	1,398 (0,150–2,640)	1,766 (0,420–3,200)
Потребляемая мощность (обогрев)	кВт	0,701 (0,120–1,4000)	0,960 (0,130–1,385)	1,543 (0,220–2,700)	1,991 (0,300–3,100)
Рабочий ток (охлаждение/обогрев)	A	2,71 (0,60–5,35)/ 3,05 (0,60–6,20)	3,57 (0,30–5,30)/ 4,17 (0,60–6,10)	6,08 (0,70–11,50)/ 6,71 (0,95–11,80)	7,68 (1,80–13,90)/ 8,66 (1,30–13,50)
Характеристики электрической цепи		1/220/50			
Тип хладагента		R32			
Количество хладагента	кг	0,7	0,7	1,4	1,7
Дозаправка хладагентом (свыше 5 метров)	г/м	12	12	12	24
Кабель электропитания	мм <sup>2</sup>	3×1,5	3×1,5	3×2,5	3×2,5
Соединительный кабель	мм <sup>2</sup>	5×1,5	5×1,5	5×2,5	5×2,5
Автоматический выключатель	A	16	16	25	25
Рекомендуемая площадь помещения, до	м <sup>2</sup>	29	36	54	73
<b>Внутренний блок</b>					
Размеры (Ш×Г×В)	мм	848×230×300	848×230×300	1017×242×319	1190×280×371
Упаковка (Ш×Г×В)	мм	920×370×310	920×370×310	1090×400×325	1280×455×360
Масса (нетто/брутто)	кг	10,2/13,0	10,2/13,0	12,3/16,4	20,0/25,3
Расход воздуха внутреннего блока	м <sup>3</sup> /ч	290/380/560	290/380/560	400/580/685	379/724/1092
Уровень звукового давления внутреннего блока	дБ	19/23/31,5/37,5	19/23/31,5/37,5	18,5/28/34,5/42	29,5/39/44
<b>Наружный блок</b>					
Марка компрессора		GMCC			
Размеры (Ш×Г×В)	мм	765×303×555	765×303×555	890×342×673	946×410×810
Упаковка (Ш×Г×В)	мм	887×337×610	887×337×610	955×398×740	1090×500×885
Масса (нетто/брутто)	кг	29,6/32,0	29,6/32,0	43,8/46,9	53,5/58,6
Расход воздуха наружного блока	м <sup>3</sup> /ч	2150	2150	3500	3800
Уровень звукового давления наружного блока	дБ	55	55	59	59,5
<b>Соединительные трубы</b>					
Диаметр соединительных труб (жидкость)	мм	6,35	6,35	6,35	9,52
Диаметр соединительных труб (газ)	мм	9,52	9,52	12,7	15,9
Максимальная длина фреонпровода	м	25	25	30	50
Максимальный перепад высоты фреонпровода	м	10	10	20	25
<b>Диапазон рабочих температур наружного воздуха</b>					
Охлаждение	$^{\circ}\text{C}$	от $-15$ до $+50$			
Обогрев	$^{\circ}\text{C}$	от $-30$ до $+24$			

Класс энергетической эффективности определен в соответствии с приказом МинПромТорга РФ № 357 от 29.04.10 (ред. от 12.12.11).

**Внимание**  
Электропитание подается на наружный блок.

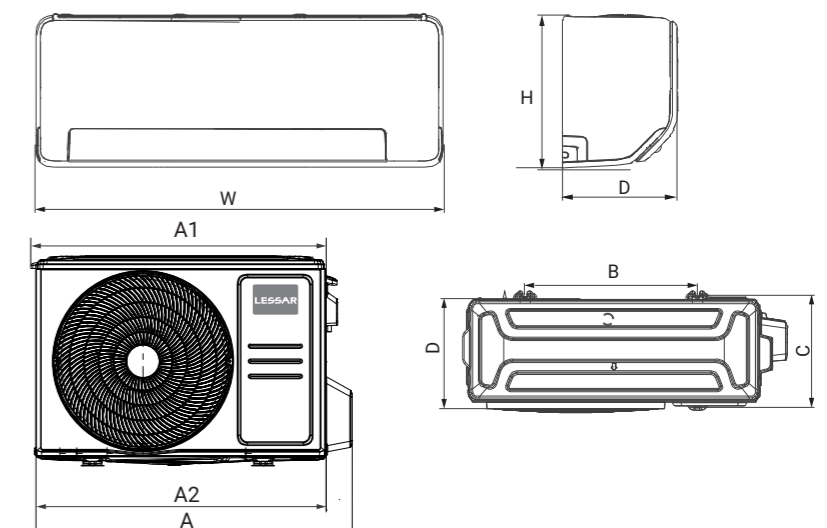
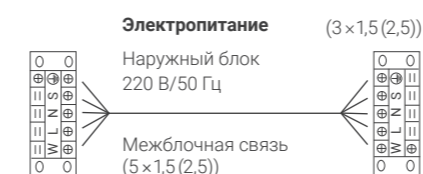

Модель (внутренний блок)	W, мм	D, мм	H, мм	Модель (наружный блок)	A, мм	A1, мм	A2, мм	H, мм	D, мм	B, мм	C, мм
LS-HE09KJE2	848	230	300	LU-HE09KJE2	835	784	765	555	303	452	286
LS-HE12KJE2	848	230	300	LU-HE12KJE2	835	784	765	555	303	452	286
LS-HE18KJE2	1017	242	319	LU-HE18KJE2	955	895	890	673	342	663	348
LS-HE24KJE2	1190	280	371	LU-HE24KJE2	1030	–	946	810	410	673	403

Сплит-системы AVANT (KLE2) **NEW**

Новые FULL DC-инверторные кондиционеры AVANT станут выбором ценителей бескомпромиссно высокого уровня комфорта благодаря широкому набору функций и вариативности управления.

Каждая модель серии AVANT подтвердила наивысший сезонный класс энергоэффективности в режиме охлаждения A+++ и высокий класс энергоэффективности в режиме обогрева A++, что гарантирует бережное энергопотребление при любых настройках.

Кондиционер AVANT способен эффективно ра-

ботать в режиме охлаждения до +50 °С, в режиме обогрева – до –15 °С, что открывает широкие возможности применения устройства не только летом, но и в холодные периоды года.

Встроенный ионизатор наполняет атмосферу в помещении отрицательными ионами, улучшая качество воздуха и благотворно воздействуя на здоровье человека.

Скорость вращения вентилятора можно регулировать с шагом в 1%, что позволяет максимально тонко настроить интенсивность воздушного потока согласно предпочтениям пользователя.

## Преимущества

**FULL DC Inverter**

Компрессоры и вентиляторы наружных блоков инверторные, осуществляется плавное регулирование.

**Точное управление**

Новая технология позволяет регулировать скорость вращения вентилятора с точностью до 1%.

**Ионизатор**

Наполняет помещение отрицательными ионами, способствующими улучшенной очистке воздуха.

**Управление через Wi-Fi**

Имеется Wi-Fi модуль, позволяющий управлять кондиционером с помощью мобильного устройства.

**Функция Follow me**

Датчик температуры встроен в дистанционный пульт управления, что обеспечивает комфортную температуру.

**3D Airflow**

Функция автоматического регулирования вертикальных и горизонтальных жалюзи с пульта управления.

## Технические характеристики

Сплит-система		LS-HE09KLE2/ LU-HE09KLE2	LS-HE12KLE2/ LU-HE12KLE2	LS-HE18KLE2/ LU-HE18KLE2	LS-HE24KLE2/ LU-HE24KLE2
Холодопроизводительность	кВт	2,73 (1,32–3,81)	3,52 (1,32–3,96)	5,28 (1,99–6,13)	7,03 (2,11–8,21)
Теплопроизводительность	кВт	3,14 (0,88–4,40)	3,96 (0,88–4,54)	5,57 (1,55–6,77)	7,33 (1,55–8,21)
SEER (Класс)		8,6 (A+++)	8,5 (A+++)	8,5 (A+++)	8,5 (A+++)
SCOP (Класс)		4,6 (A++)	4,6 (A++)	4,6 (A++)	4,2 (A+)
Потребляемая мощность (охлаждение)	кВт	0,600 (0,130–1,200)	0,880 (0,130–1,250)	1,318 (0,160–1,787)	1,760 (0,420–3,200)
Потребляемая мощность (обогрев)	кВт	0,690 (0,120–1,400)	0,990 (0,120–1,450)	1,500 (0,230–1,695)	1,975 (0,300–3,100)
Рабочий ток (охлаждение/обогрев)	A	2,66 (0,60–5,35)/ 3,05 (0,60–6,20)	3,90 (0,60–5,50)/ 4,40 (0,60–6,40)	5,73 (0,72–7,90)/ 6,52 (1,10–7,50)	7,70 (1,80–13,90)/ 8,60 (1,30–13,50)
Характеристики электрической цепи	ф/В/Гц	1/220/50			
Тип хладагента		R32			
Количество хладагента	кг	0,69	0,69	1,1	1,5
Дозаправка хладагентом (свыше 5 метров)	г/м	12	12	12	24
Кабель электропитания	мм²	3×1,5	3×1,5	3×1,5	3×2,5
Соединительный кабель	мм²	5×1,5	5×1,5	5×1,5	5×2,5
Автоматический выключатель	A	16	16	16	25
Рекомендуемая площадь помещения, до	м²	27	35	52	70
<b>Внутренний блок</b>					
Размеры (Ш×Г×В)	мм	795×225×295	795×225×295	965×239×319	1140×275×370
Упаковка (Ш×Г×В)	мм	870×370×305	870×370×305	1045×400×325	1230×455×355
Масса (нетто/брутто)	кг	10,2/13,0	10,2/13,0	12,3/16,4	20,0/25,3
Расход воздуха внутреннего блока	м³/ч	280/360/530	290/380/560	400/580/685	379/724/1092
Уровень звукового давления внутреннего блока	дБ	21,5/32/37	22/33/40	23/35/41	23/40/44,5
<b>Наружный блок</b>					
Марка компрессора		GMCC			
Размеры (Ш×Г×В)	мм	805×330×554	805×330×554	890×342×673	890×342×673
Упаковка (Ш×Г×В)	мм	915×370×615	915×370×615	995×398×740	995×398×740
Масса (нетто/брутто)	кг	28,4/31	28,4/31	38,8/41,9	45,6/48,8
Расход воздуха наружного блока	м³/ч	2200	2200	3500	3500
Уровень звукового давления наружного блока	дБ	57	57,5	56	58,5
<b>Соединительные трубы</b>					
Диаметр соединительных труб (жидкость)	мм	6,35	6,35	6,35	9,52
Диаметр соединительных труб (газ)	мм	9,52	9,52	12,7	15,9
Максимальная длина фреонпровода	м	25	25	30	50
Максимальный перепад высоты фреонпровода	м	10	10	20	25
<b>Диапазон рабочих температур наружного воздуха</b>					
Охлаждение	°С	от –15 до +50			
Обогрев	°С	от –15 до +24			

Класс энергетической эффективности определен в соответствии с приказом МинПромТорга РФ № 357 от 29.04.10 (ред. от 12.12.11).

**Внимание**  
Электропитание подается на наружный блок.

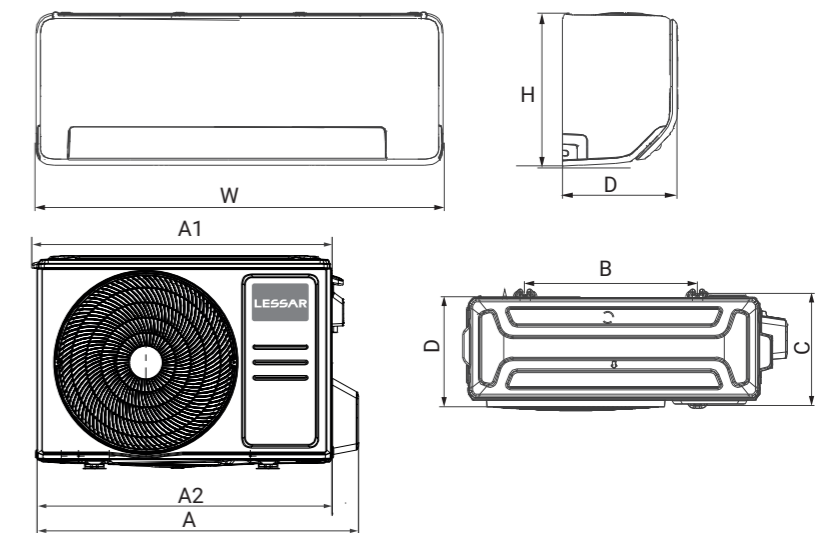
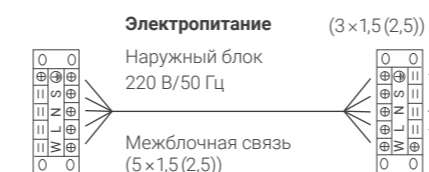

Модель (внутренний блок)	W, мм	D, мм	H, мм	Модель (наружный блок)	A, мм	A1, мм	A2, мм	H, мм	D, мм	B, мм	C, мм
LS-HE09KLE2	795	225	295	LU-HE09KLE2	874	815	805	554	330	511	317
LS-HE12KLE2	795	225	295	LU-HE12KLE2	874	815	805	554	330	511	317
LS-HE18KLE2	965	239	319	LU-HE18KLE2	955	895	890	673	342	663	348
LS-HE24KLE2	1140	275	370	LU-HE24KLE2	955	895	890	673	342	663	348

## Сплит-системы FLEXCOOL (KCE)



Серия FULL DC-инверторных кондиционеров FLEXCOOL сочетает высокую энергоэффективность и комфорт для пользователя. Все модели серии соответствуют европейским стандартам эффективности. Высокие сезонные показатели A++/A+ и работа на экологичном и современном хладагенте R32 создают минимальную нагрузку на окружающую среду. FLEXCOOL — это привлекательный строгий дизайн в белом цвете, который органично дополнит любой интерьер.

Встроенный ионизатор очищает воздух и наполняет помещение отрицательными ионами, что благоприятно сказывается на здоровье людей.

## Преимущества

**FULL DC Inverter**

Компрессоры и вентиляторы наружных блоков инверторные, осуществляется плавное регулирование.

**Ионизатор**

Наполняет помещение отрицательными ионами, способствующими улучшенной очистке воздуха.

**3D Airflow**

Функция автоматического регулирования вертикальных и горизонтальных жалюзи с пульта управления.

**Самодиагностика**

Микропроцессор контролирует актуальный режим работы, а также состояние и исправность кондиционера.

**Управление через Wi-Fi**

Имеется Wi-Fi модуль, позволяющий управлять кондиционером с помощью мобильного устройства.

**Умный старт**

Функция предварительного прогрева теплообменника при запуске блока в режим обогрева

Сплит-системы FLEXCOOL обеспечивают оптимальное охлаждение даже при экстремально высоких температурах окружающей среды — до +50 °С. Благодаря трехмерному воздушному потоку помещение охлаждается равномерно на всей площади.

**\*С 2025 года модели серии FLEXCOOL (LS-HE...KCE2B/LU-HE...KCE2B) поставляются со встроенным модулем Wi-Fi: теперь сплит-система по умолчанию предоставляет возможность управления из любой точки мира с помощью мобильного устройства.**

## Технические характеристики

Сплит-система	NEW	LS-HE09KCE2A/ LU-HE09KCE2A	LS-HE12KCE2A/ LU-HE12KCE2A	LS-HE18KCE2/ LU-HE18KCE2	LS-HE24KCE2/ LU-HE24KCE2
		LS-HE09KCE2B/ LU-HE09KCE2B*	LS-HE12KCE2B/ LU-HE12KCE2B*	LS-HE18KCE2B/ LU-HE18KCE2B*	LS-HE24KCE2B/ LU-HE24KCE2B*
Холодопроизводительность	кВт	2,64 (0,91–3,40)	3,52 (1,11–3,96)	5,28 (1,93–6,27)	7,03 (3,02–8,79)
Теплопроизводительность	кВт	2,93 (0,82–3,37)	3,81 (1,08–4,19)	5,57 (1,29–7,00)	7,33 (1,52–9,47)
SEER (Класс)		7,0 (A++)	6,4 (A++)	7,0 (A++)	6,4 (A++)
SCOP (Класс)		4,1 (A+)	4,1 (A+)	4 (A+)	4 (A+)
Потребляемая мощность (охлаждение)	кВт	0,800 (0,100–1,240)	1,096 (0,084–1,600)	1,550 (0,150–2,250)	2,191 (0,340–3,450)
Потребляемая мощность (обогрев)	кВт	0,880 (0,120–1,200)	1,058 (0,165–1,500)	1,543 (0,220–2,350)	2,030 (0,300–3,150)
Рабочий ток (охлаждение/обогрев)	A	3,48 (0,40–5,40)/ 3,83 (0,50–5,20)	5,80 (0,80–7,30)/ 4,80 (1,35–6,90)	6,70 (0,70–9,80)/ 7,80 (0,95–10,20)	11,11 (1,40–15,00)/ 10,30 (1,30–13,70)
Характеристики электрической цепи	ф/В/Гц	1/220/50			
Тип хладагента		R32			
Количество хладагента	кг	0,47	0,52	1,1	1,45
Дозаправка хладагентом (свыше 5 метров)	г/м	12	12	12	24
Кабель электропитания	мм <sup>2</sup>	3×1,5	3×1,5	3×1,5	3×2,5
Соединительный кабель	мм <sup>2</sup>	5×1,5	5×1,5	5×1,5	5×2,5
Автоматический выключатель	A	16	16	16	25
Рекомендуемая площадь помещения, до	м <sup>2</sup>	26	35	53	70
<b>Внутренний блок</b>					
Размеры (Ш×Г×В)	мм	726×210×291	835×208×295	969×241×320	1083×244×336
Упаковка (Ш×Г×В)	мм	790×270×375	905×355×290	1045×315×405	1155×415×315
Масса (нетто/брутто)	кг	7,7/9,9	8,2/10,9	11,2/14,6	13,6/17,3
Расход воздуха внутреннего блока	м <sup>3</sup> /ч	260/330/460	450/490/570	500/600/800	610/770/1090
Уровень звукового давления внутреннего блока	дБ	20/25/32/37	20/24/37,5/40,5	20/31/37/41	21/34,5/37/46
<b>Наружный блок</b>					
Марка компрессора		GMCC			
Размеры (Ш×Г×В)	мм	720×270×495	720×270×495	805×330×554	890×342×673
Упаковка (Ш×Г×В)	мм	835×300×540	835×300×540	915×370×615	995×398×740
Масса (нетто/брутто)	кг	21/22,8	21/22,8	33,5/36,1	43,9/46,9
Расход воздуха наружного блока	м <sup>3</sup> /ч	1750	1750	2100	3500
Уровень звукового давления наружного блока	дБ	55	54,5	57	60
<b>Соединительные трубы</b>					
Диаметр соединительных труб (жидкость)	мм	6,35	6,35	6,35	9,52
Диаметр соединительных труб (газ)	мм	9,52	9,52	12,7	15,9
Максимальная длина фреонпровода	м	25	25	30	50
Максимальный перепад высоты фреонпровода	м	10	10	20	25
<b>Диапазон рабочих температур наружного воздуха</b>					
Охлаждение	°C	от -15 до +50	от -15 до +50	от -15 до +50	от -15 до +50
Обогрев	°C	от -20 до +24	от -20 до +24	от -15 до +24	от -15 до +24

Класс энергетической эффективности определен в соответствии с приказом МинПромТорга РФ № 357 от 29.04.10 (ред. от 12.12.11).

**Внимание**  
Электропитание подается на наружный блок.

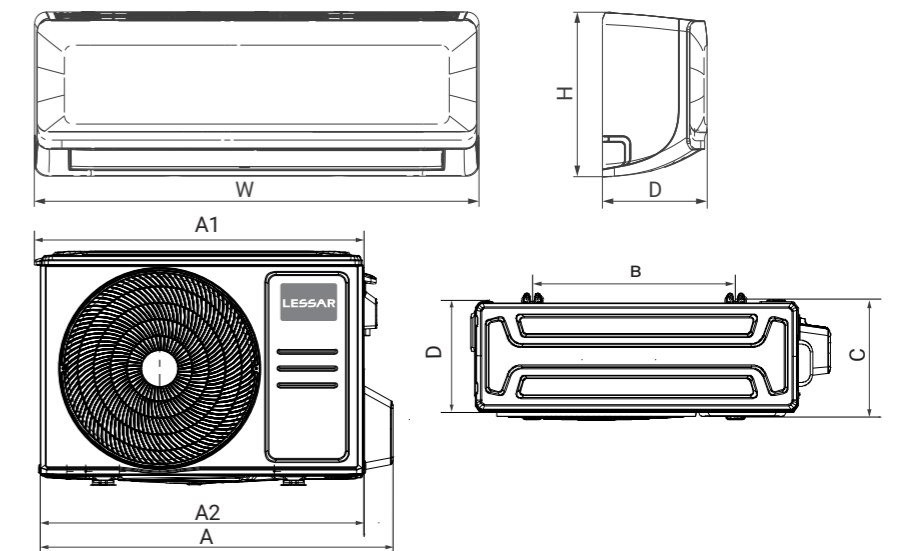
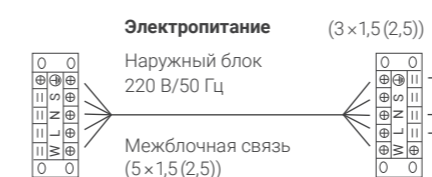

Модель (внутренний блок)	W, мм	D, мм	H, мм	Модель (наружный блок)	A, мм	A1, мм	A2, мм	H, мм	D, мм	B, мм	C, мм
LS-HE09KCE2A(B)	726	210	291	LU-HE09KCE2A(B)	790	727	720	495	270	452	255
LS-HE12KCE2A(B)	835	208	295	LU-HE12KCE2A(B)	790	727	720	495	270	452	255
LS-HE18KCE2(B)	969	241	320	LU-HE18KCE2(B)	874	—	805	554	330	511	317
LS-HE24KCE2(B)	1083	244	336	LU-HE24KCE2(B)	955	898	890	673	342	663	354

Сплит-системы ENIGMA II (KDE2) **NEW**

FULL DC-инверторные сплит-системы ENIGMA II – это новое поколение серии ENIGMA. Модели ENIGMA II обрели новый утонченный дизайн внутреннего блока, который украсит собой любой современный интерьер. Переход к технологии FULL DC Inverter обеспечил повышенную энергоэффективность, соответствующую строжайшим мировым стандартам. Использование 7 скоростей вентилятора внутреннего блока позволит

тонко настроить интенсивность воздушного потока, а встроенный ионизатор гарантирует чистоту персонального воздушного пространства. Важным новшеством стал встроенный модуль Wi-Fi-управления – сплит-системой ENIGMA II можно управлять при помощи мобильного устройства.

## Преимущества

## FULL DC Inverter



Компрессоры и вентиляторы наружных блоков инверторные, осуществляется плавное регулирование.

## Ионизатор



Наполняет помещение отрицательными ионами, способствующими улучшенной очистке воздуха.

## 7 скоростей вентилятора



Вариативное управление скоростью вращения вентилятора обеспечивает повышенный комфорт и низкий уровень шума.

## Управление через Wi-Fi



Имеется Wi-Fi модуль, позволяющий управлять кондиционером с помощью мобильного устройства.

## Сверхтихая работа



Silence

Уровень шума внутреннего блока в режиме «Silence» составляет всего 21 дБ(А), что практически не слышно.

## Класс энергоэффективности



Сплит-система имеет хороший класс энергоэффективности А, что говорит о низком энергопотреблении.

## Технические характеристики

Сплит-система	LS-HE09KDE2A/ LU-HE09KDE2A	LS-HE12KDE2A/ LU-HE12KDE2A	LS-HE18KDE2A/ LU-HE18KDE2A	LS-HE24KDE2A/ LU-HE24KDE2A	
Холодопроизводительность	кВт	2,50 (0,50–3,25)	3,20 (0,90–3,70)	4,60 (1,00–5,40)	6,20 (1,80–6,90)
Теплопроизводительность	кВт	2,80 (0,50–3,70)	3,40 (0,90–4,00)	5,20 (0,75–5,80)	6,50 (1,30–7,00)
SEER (Класс)		6,6 (A++)	6,1 (A++)	7,2 (A++)	6,8 (A++)
SCOP (Класс)		4,1 (A+)	4,0 (A+)	4,0 (A+)	4,0 (A+)
Потребляемая мощность (охлаждение)	кВт	0,680 (0,150–1,300)	0,991 (0,220–1,300)	1,353 (0,150–1,900)	1,786 (0,450–2,300)
Потребляемая мощность (обогрев)	кВт	0,730 (0,140–1,500)	0,916 (0,220–1,500)	1,334 (0,160–1,900)	1,645 (0,450–2,300)
Рабочий ток (охлаждение/обогрев)	А	3,1/3,2	4,4/4,0	6,2/6,1	7,6/7,6
Характеристики электрической цепи	ф/В/Гц	1/220/50			
Тип хладагента		R32			
Количество хладагента	кг	0,48	0,55	0,77	1,21
Дозаправка хладагентом (свыше 5 метров)	г/м	16	16	16	16
Кабель электропитания	мм <sup>2</sup>	3 x 1,5	3 x 1,5	3 x 1,5	3 x 1,5
Соединительный кабель	мм <sup>2</sup>	4 x 1,5	4 x 1,5	4 x 1,5	4 x 1,5
Автоматический выключатель	А	10	10	16	20
Рекомендуемая площадь помещения, до	м <sup>2</sup>	25	32	46	62
<b>Внутренний блок</b>					
LS-HE09KDE2A LS-HE12KDE2A LS-HE18KDE2A LS-HE24KDE2A					
Размеры (Ш×Г×В)	мм	740×190×260	815×190×260	992×252×333	992×252×333
Упаковка (Ш×Г×В)	мм	788×254×316	863×254×316	1046×318×398	1046×318×398
Масса (нетто/брутто)	кг	7,5/9,0	8,5/10,0	13,5/16,0	14,0/16,5
Расход воздуха внутреннего блока	м <sup>3</sup> /ч	250/270/320/390/ 430/470/500	280/320/350/400/ 480/520/590	600/640/720/810/ 870/960/1000	540/590/640/690/ 740/900/1050
Уровень звукового давления внутреннего блока	дБ	21/25/28/32/34/36/38	24/26/30/33/35/37/41	28/30/35/41/43/45/47	32/36/40/42/44/46/50
<b>Наружный блок</b>					
LU-HE12KDE2A LU-HE18KDE2A LU-HE24KDE2A					
Марка компрессора GREE					
Размеры (Ш×Г×В)	мм	732×330×555	732×330×555	732×330×555	873×376×555
Упаковка (Ш×Г×В)	мм	791×373×590	791×373×590	791×373×590	948×428×591
Масса (нетто/брутто)	кг	24,5/27,0	25,0/27,5	27,5/30,0	36,5/39,5
Уровень звукового давления наружного блока	дБ	50	52	55	59
<b>Соединительные трубы</b>					
Диаметр соединительных труб (жидкость)	мм	6,35	6,35	6,35	6,35
Диаметр соединительных труб (газ)	мм	9,52	9,52	9,52	12,7
Максимальная длина фреонпровода	м	15	20	25	25
Максимальный перепад высоты фреонпровода	м	10	10	10	10
<b>Диапазон рабочих температур наружного воздуха</b>					
Охлаждение	°С	от -15 до +43			
Обогрев	°С	от -15 до +24			

## Примечание

Уровень звукового давления, указанный в спецификации, измеряется в специальном для этого помещении – акустической безэховой камере, в которой стены покрыты звукопоглощающим материалом. В реальном помещении звук от оборудования усиливается из-за многократного отражения звука от потолка, стен, мебели и др. Данный эффект приводит к росту уровня звукового давления, который зависит от типа помещения и характеристик отражающих поверхностей. Звуковое давление определено в соответствии со стандартом GB/T 7725.

## Внимание

Электропитание подается на наружный блок.

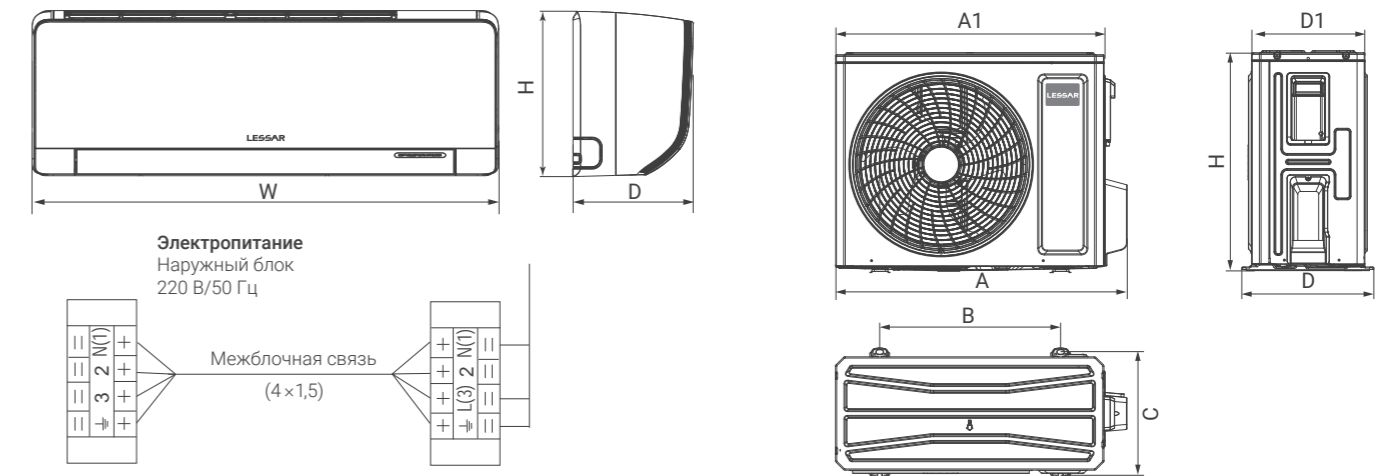

Электропитание  
Наружный блок  
220 В/50 Гц

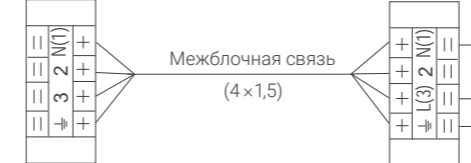

Модель (внутренний блок)	W, мм	D, мм	H, мм
LS-HE09KDE2A	740	190	260
LS-HE12KDE2A	815	190	260
LS-HE18KDE2A	992	252	333
LS-HE24KDE2A	993	252	333

Модель (наружный блок)	A, мм	A1, мм	H, мм	D, мм	D1, мм	B, мм	C, мм
LU-HE09KDE2A	732	675	555	330	285	455	310
LU-HE12KDE2A	732	675	555	330	285	455	310
LU-HE18KDE2A	732	675	555	330	285	455	310
LU-HE24KDE2A	805	873	555	376	317	528	348,6

## Сплит-системы ENIGMA (KDE)



Серия инверторных сплит-систем ENIGMA — это высокие показатели энергоэффективности, сочетание наиболее популярных у пользователей функций и оптимальный модельный ряд.

Сплит-системы серии ENIGMA отвечают всем европейским экологическим стандартам и работают на хладагенте R32, который является наиболее экологически безопасным хладагентом на сегодняшний день. Благодаря новой интеллектуальной системе сокращено время процесса размораживания.

Встроенный ионизатор воздуха способствует очищению воздуха от пыли, аллергенов и молекул вредных газов. Минимально допустимая температура, устанавливаемая пользователем, — 16 °С. Все это позволяет создать максимально комфортную атмосферу в помещении. А опциональное подключение Wi-Fi-модуля дает возможность управлять кондиционером удаленно с помощью мобильного телефона.

## Преимущества

## DC Inverter



Современное инженерное решение обеспечивает плавное регулирование работы компрессора.

## Класс энергоэффективности



Сплит-система имеет хороший класс энергоэффективности А, что говорит о низком энергопотреблении.

## Умный старт



Функция предварительного прогрева теплообменника при запуске блока в режим обогрева

## Интеллектуальная система



Интеллектуальная система удаления конденсата эффективно размораживает теплообменник наружного блока кондиционера.

## Функция Follow me



Датчик температуры встроен в дистанционный пульт управления, что обеспечивает комфортную температуру.

## Ионизатор

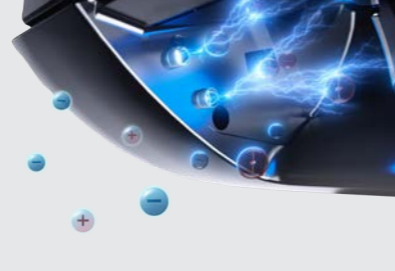

Наполняет помещение отрицательными ионами, способствующими улучшенной очистке воздуха.

## Технические характеристики

Сплит-система		LS-HE09KDE2/ LU-HE09KDE2	LS-HE12KDE2/ LU-HE12KDE2	LS-HE18KDE2/ LU-HE18KDE2	LS-HE24KDE2/ LU-HE24KDE2
Холодопроизводительность	кВт	2,65 (0,40–3,37)	3,50 (0,90–3,70)	4,60 (1,00–5,30)	6,16 (1,78–6,50)
Теплопроизводительность	кВт	2,85 (0,53–3,79)	3,50 (0,90–4,00)	5,20 (1,00–5,65)	6,20 (1,30–7,00)
EER (Класс)		3,4 (A)	3,23 (A)	3,4 (A)	3,21 (A)
COP (Класс)		3,65 (A)	3,81 (A)	3,88 (A)	3,65 (A)
Потребляемая мощность (охлаждение)	кВт	0,780 (0,200–1,150)	1,083 (0,220–1,400)	1,355 (0,420–1,800)	1,917 (0,600–2,300)
Потребляемая мощность (обогрев)	кВт	0,781 (0,200–1,320)	0,918 (0,220–1,550)	1,340 (0,420–1,900)	1,698 (0,600–2,200)
Рабочий ток (охлаждение/обогрев)	A	3,80/3,90	4,97/4,22	5,90/5,80	8,89/7,88
Характеристики электрической цепи	ф/В/Гц	1/220/50			
Тип хладагента		R32			
Количество хладагента	кг	0,50	0,39	0,75	1,00
Дозаправка хладагентом (свыше 5 метров)	г/м	16	16	16	16
Кабель электропитания	мм <sup>2</sup>	3×1,5	3×1,5	3×2,5	3×2,5
Соединительный кабель	мм <sup>2</sup>	4×1,5	4×1,5	4×1,5	4×1,5
Автоматический выключатель	A	10	10	16	20
Рекомендуемая площадь помещения, до	м <sup>2</sup>	26	35	46	61
<b>Внутренний блок</b>		<b>LS-HE09KDE2</b>	<b>LS-HE12KDE2</b>	<b>LS-HE18KDE2</b>	<b>LS-HE24KDE2</b>
Размеры (Ш×Г×В)	мм	713×195×270	790×200×275	970×224×300	970×224×300
Упаковка (Ш×Г×В)	мм	760×259×334	850×262×339	1020×294×370	1020×294×370
Масса (нетто/брутто)	кг	8,1/9,6	9,0/11,0	13,5/16,0	13,5/16,0
Расход воздуха внутреннего блока	м <sup>3</sup> /ч	300/390/420/500	320/400/480/590	600/700/800/850	600/700/800/900
Уровень звукового давления внутреннего блока	дБ	27/33/38/40	26/33/37/41	34/38/42/44	34/38/43/48
<b>Наружный блок</b>		<b>LU-HE09KDE2</b>	<b>LU-HE12KDE2</b>	<b>LU-HE18KDE2</b>	<b>LU-HE24KDE2</b>
Марка компрессора		GREE			
Размеры (Ш×Г×В)	мм	710×293×450	732×330×550	732×330×550	873×376×555
Упаковка (Ш×Г×В)	мм	761×327×500	791×373×590	791×373×590	948×428×591
Масса (нетто/брутто)	кг	21,0/23,0	25,5/28,0	26,5/29,0	35,0/38,0
Уровень звукового давления наружного блока	дБ	51	52	55	57
<b>Соединительные трубы</b>					
Диаметр соединительных труб (жидкость)	мм	6,35	6,35	6,35	6,35
Диаметр соединительных труб (газ)	мм	9,52	9,52	9,52	12,7
Максимальная длина фреонпровода	м	15	15	25	25
Максимальный перепад высоты фреонпровода	м	10	10	10	10
<b>Диапазон рабочих температур наружного воздуха</b>					
Охлаждение	°C	от -15 до +43			
Обогрев	°C	от -15 до +24			

Класс энергетической эффективности определен в соответствии с приказом МинПромТорга РФ № 357 от 29.04.10 (ред. от 12.12.11).

**Внимание**  
Электропитание подается на наружный блок.

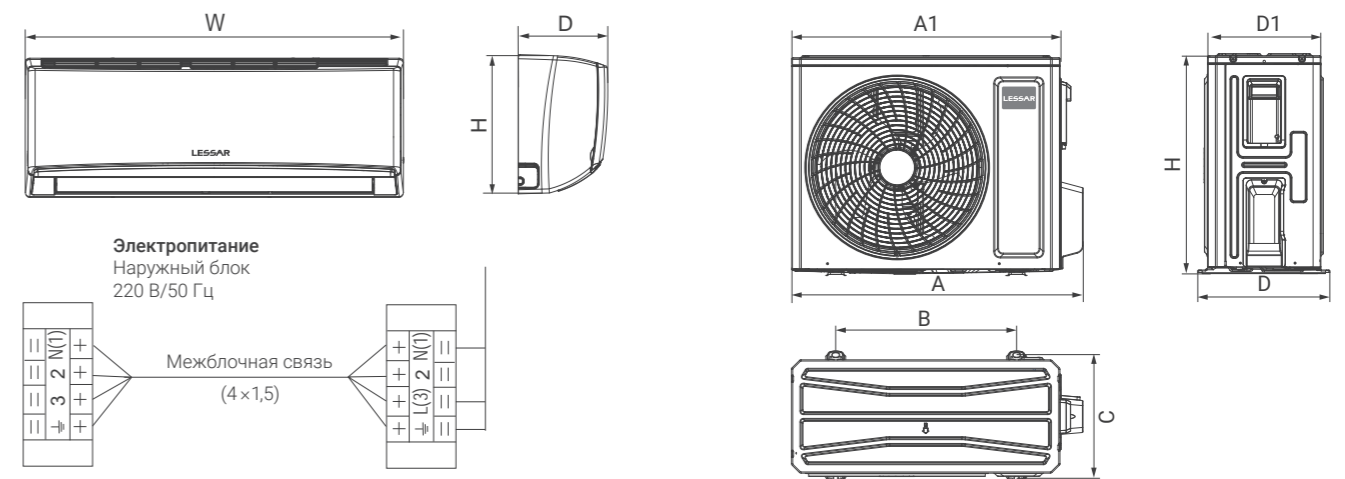

Электропитание  
Наружный блок  
220 В/50 Гц

Межблочная связь  
(4×1,5)

Модель (внутренний блок)	W, мм	H, мм	D, мм
LS-HE09KDE2	713	270	195
LS-HE12KDE2	790	275	200
LS-HE18KDE2	970	300	224
LS-HE24KDE2	970	300	224

Модель (наружный блок)	A, мм	A1, мм	H, мм	D, мм	D1, мм	B, мм	C, мм
LU-HE09KDE2	710	650	450	293	244	430	272
LU-HE12KDE2	732	675	550	330	285	455	310
LU-HE18KDE2	732	675	550	330	285	455	310
LU-HE24KDE2	872,8	805	555	376	316,5	528	348,6

## Сплит-системы AMIGO (KRE)



В 2024 году серия AMIGO совершила технологический рывок и теперь сочетает в себе энергоэффективные **FULL DC-инверторные технологии** с оптимальным функционалом и эстетичным дизайном. Внутренние блоки нового поколения AMIGO стали тише: с минимальным уровнем шума 22 дБ их работа не слышна для окружающих, что позволяет разместить кондиционер в любом жилом помещении.

Дополнительная функция Follow me обеспечивает комфортный микроклимат в соответствии со значением датчика температуры, встроенного в дистанционный пульт управления.

Благодаря постоянному развитию, оптимальному балансу цены и качества и сочетанию наиболее востребованных функций, кондиционеры AMIGO стали настоящим бестселлером в линейке бытовых сплит-систем LESSAR.

## Преимущества

**FULL DC Inverter**

Компрессоры и вентиляторы наружных блоков инверторные, осуществляется плавное регулирование.

**Класс энергоэффективности**

Сплит-система имеет хороший класс энергоэффективности A, что говорит о низком энергопотреблении.

**Эффективное охлаждение**

Стабильная работа кондиционера в режиме охлаждения при температуре наружного воздуха до +50 °С.

**Функция Follow me**

Датчик температуры встроен в дистанционный пульт управления, что обеспечивает комфортную температуру.

**Самодиагностика**

Микропроцессор контролирует актуальный режим работы, а также состояние и исправность кондиционера.

**Удобство монтажа**

Перепад высот до 10 м и максимальная длина трубопровода до 25 м упрощают выбор места монтажа.

## Технические характеристики

Сплит-система		LS-HE07KRE2A/ LU-HE07KRE2A	LS-HE09KRE2A/ LU-HE09KRE2A	LS-HE12KRE2A/ LU-HE12KRE2A
Холодопроизводительность	кВт	2,34 (1,17–2,95)	2,64 (1,17–2,95)	3,60 (1,29–3,78)
Теплопроизводительность	кВт	2,43 (0,91–2,99)	2,93 (0,91–2,99)	3,71 (1,06–4,04)
EER (Класс)		3,21 (A)	3,21 (A)	3,21 (A)
COP (Класс)		3,63 (A)	3,61 (A)	3,61 (A)
Потребляемая мощность (охлаждение)	кВт	0,730 (0,100–1,074)	0,823 (0,100–1,074)	1,123 (0,280–1,220)
Потребляемая мощность (обогрев)	кВт	0,670 (0,140–0,896)	0,812 (0,140–0,896)	1,028 (0,300–1,260)
Рабочий ток (охлаждение/обогрев)	A	3,30 (0,40–4,69) / 3,40 (0,60–3,91)	3,63 (0,40–4,69) / 3,60 (0,60–3,91)	4,98 (1,25–5,40) / 4,61 (1,30–5,60)
Характеристики электрической цепи	ф/В/Гц	1/220/50		
Тип хладагента		R32		
Количество хладагента	кг	0,42	0,42	0,58
Дозаправка хладагентом (свыше 5 метров)	г/м	12	12	12
Кабель электропитания	мм <sup>2</sup>	3×1,5	3×1,5	3×1,5
Соединительный кабель	мм <sup>2</sup>	4×1,5	4×1,5	4×1,5
Автоматический выключатель	A	16	16	16
Рекомендуемая площадь помещения, до	м <sup>2</sup>	23	26	36
<b>Внутренний блок</b>				
Размеры (Ш×Г×В)	мм	715×194×285	715×194×285	715×194×285
Упаковка (Ш×Г×В)	мм	780×270×365	780×270×365	780×270×365
Масса (нетто/брутто)	кг	7,6/9,7	7,6/9,7	7,5/9,6
Расход воздуха внутреннего блока	м <sup>3</sup> /ч	300/380/480	300/380/480	320/425/520
Уровень звукового давления внутреннего блока	дБ	22/24,5/30,5/35	22/24,5/30,5/35	23,5/26,5/35,5/37,5
<b>Наружный блок</b>				
Марка компрессора		GMCC	GMCC	GMCC
Размеры (Ш×Г×В)	мм	668×252×469	668×252×469	720×270×495
Упаковка (Ш×Г×В)	мм	765×270×515	765×270×515	835×300×540
Масса (нетто/брутто)	кг	18/19,6	18/19,6	21,4/23,2
Расход воздуха наружного блока	м <sup>3</sup> /ч	1300	1300	1800
Уровень звукового давления наружного блока	дБ	52,5	52,5	56
<b>Соединительные трубы</b>				
Диаметр соединительных труб (жидкость)	мм	6,35	6,35	6,35
Диаметр соединительных труб (газ)	мм	9,52	9,52	9,52
Максимальная длина фреонпровода	м	25	25	25
Максимальный перепад высоты фреонпровода	м	10	10	10
<b>Диапазон рабочих температур наружного воздуха</b>				
Охлаждение	°C	от -15 до +50		
Обогрев	°C	от -15 до +30		

Класс энергетической эффективности определен в соответствии с приказом МинПромТорга РФ № 357 от 29.04.10 (ред. от 12.12.11).

**Внимание**  
Питание подается на внутренний блок.

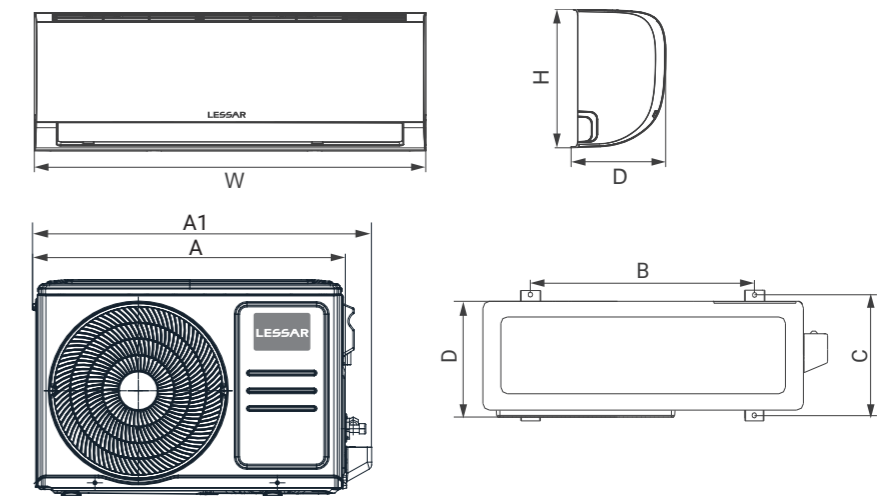
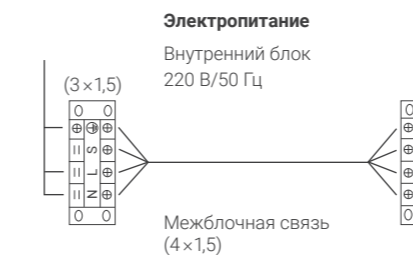

Модель (внутренний блок)	W, мм	H, мм	D, мм	Модель (наружный блок)	A, мм	A1, мм	D, мм	H, мм	B, мм	C, мм
LS-HE07KRE2A	715	285	194	LU-HE07KRE2A	668	724	252	469	430	231
LS-HE09KRE2A	715	285	194	LU-HE09KRE2A	668	724	252	469	430	231
LS-HE12KRE2A	715	285	194	LU-HE12KRE2A	720	790	270	495	452	255

## Сплит-системы COOL+ (КФЕ, КРА)



COOL+ занимает нишу самого доступного по цене кондиционера постоянной производительности в линейке бытовых сплит-систем торговой марки LESSAR. Серия характеризуется своей надежностью, высокой энергоэффективностью и компактными размерами внутреннего блока.

Модели мощностью от 2,05 кВт до 7,03 кВт перешли на хладагент R32, который на сегодняшний день признан наиболее экологичным фреоном.

Надежный роторный компрессор марки GMCC гарантирует бесперебойную работу, а функция «Самодиагностика» контролирует режим работы и состояние блоков кондиционера с помощью микропроцессора. Правильные формы и приятный светлый оттенок внутреннего блока COOL+ делают его органичным элементом интерьера.

## Преимущества

## Широкий модельный ряд



07-09-12-18-24-28-36 кВт/ч

Самый широкий модельный ряд среди бытовых кондиционеров LESSAR, для площадей от 20 до 100 м².

## Golden Fin



Защитное покрытие Golden Fin способствует хорошей теплопередаче и блокирует процесс окисления.

## Умный старт



Функция предварительного прогрева теплообменника при запуске блока в режим обогрева

## Самодиагностика

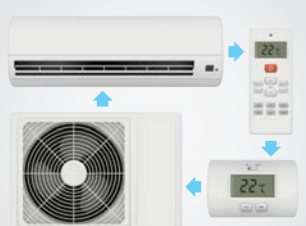

Микропроцессор контролирует актуальный режим работы, а также состояние и исправность кондиционера.

## Контроль хладагента



Функция контролирует количество хладагента в системе, что позволяет избежать поломки кондиционера.

## Авторестарт



Сохраняет настройки при перебоях с электропитанием. Работа в ранее заданном режиме после подачи питания.

## Технические характеристики

Сплит-система	LS-H07KFE2/ LU-H07KFE2	LS-H09KFE2/ LU-H09KFE2	LS-H12KFE2/ LU-H12KFE2	LS-H18KFE2/ LU-H18KFE2	LS-H24KFE2/ LU-H24KFE2	LS-H28KPA2/ LU-H28KPA2	LS-H36KPA2/ LU-H36KPA2	
Холодопроизводительность	кВт	2,05	2,64	3,52	5,28	7,03	9,96	
Теплопроизводительность	кВт	2,34	2,64	3,66	5,57	7,33	10,84	
EER (Класс)		3,21 (A)	3,21 (A)	3,21 (A)	3,21 (A)	3,21 (A)	3,21 (A)	
COP (Класс)		3,61 (A)	3,61 (A)	3,61 (A)	3,61 (A)	3,61 (A)	3,52 (B)	
Потребляемая мощность (охлаждение)	кВт	0,639	0,821	1,095	1,643	2,191	3,104	
Потребляемая мощность (обогрев)	кВт	0,649	0,730	1,015	1,542	2,030	3,080	
Рабочий ток (охлаждение/обогрев)	А	2,78/2,82	3,57/3,17	4,76/4,41	7,20/6,80	11,10/10,30	14,40/14,30	
Характеристики электрической цепи	ф/В/Гц	1/220/50						
Тип хладагента		R32			R410A			
Количество хладагента	кг	0,47	0,5	0,56	1	1,3	2,2	
Дозаправка хладагентом (свыше 5 метров)	г/м	12	12	12	12	24	30	
Кабель электропитания	мм²	3×1,5	3×1,5	3×1,5	3×2,5	3×2,5	3×2,5	
Соединительный кабель	мм²	5×1,5	5×1,5	5×1,5	5×2,5	5×2,5	4×1,0	
Автоматический выключатель	А	16	16	16	16	20	25	
Рекомендуемая площадь помещения, до	м²	20	26	35	53	70	100	
<b>Внутренний блок</b>								
Размеры (Ш×Г×В)	мм	722×187×290	722×187×290	802×189×297	965×215×319	1080×226×335	1259×282×362	
Упаковка (Ш×Г×В)	мм	790×270×375	790×270×375	875×285×380	1045×305×410	1155×320×415	1340×385×450	
Масса (нетто/брутто)	кг	8,1/10,4	8,1/10,4	9/11,4	12,1/15,3	15/18,6	20,1/25,9	
Расход воздуха внутреннего блока	м³/ч	320/440/480	310/460/510	360/480/540	541/620/818	900/1000/1150	1050/1300/1450	
Уровень звукового давления внутреннего блока	дБ	26,5/38/41	26,5/38/41	26,5/34,5/37,5	34,5/38/45	34,5/45,5/49	40/47/50	
<b>Наружный блок</b>								
Марка компрессора		GMCC						
Размеры (Ш×Г×В)	мм	720×270×495	720×270×495	720×270×495	765×303×555	890×342×673	946×410×810	
Упаковка (Ш×Г×В)	мм	835×300×540	835×300×540	835×300×540	887×337×610	995×398×740	1090×500×885	
Масса (нетто/брутто)	кг	23,9/25,6	24,2/26	26/27,7	34,5/37	47,9/50,9	62,5/68,5	
Расход воздуха наружного блока	м³/ч	1800	1800	1800	2100	4200	3686	
Уровень звукового давления наружного блока	дБ	54	54	56	57	60,5	58,5	
<b>Соединительные трубы</b>								
Диаметр соединительных труб (жидкость)	мм	6,35	6,35	6,35	6,35	9,52	9,52	
Диаметр соединительных труб (газ)	мм	9,52	9,52	12,7	12,7	15,9	15,9	
Максимальная длина фреопровода	м	20	20	20	25	25	25	
Максимальный перепад высоты фреопровода	м	8	8	8	10	10	10	
<b>Допустимая темп. наружного воздуха</b>								
Охлаждение	°C	от +18 до +43					от +18 до +54	от +18 до +43
Обогрев	°C	от -7 до +24						

Класс энергетической эффективности определен в соответствии с приказом МинПромТорга РФ № 357 от 29.04.10 (ред. от 12.12.11).

**Внимание**  
В сплит-системах LS/LU-H07KFE2, LS/LU-H09KFE2, LS/LU-H12KFE2, LS/LU-H18KFE2, LS/LU-H24KFE2 питание подается на внутренний блок.

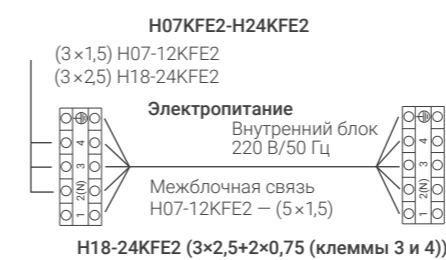

**Внимание**  
В сплит-системах LS/LU-H28KPA2 и LS/LU-H36KPA2 питание подается на наружный блок.

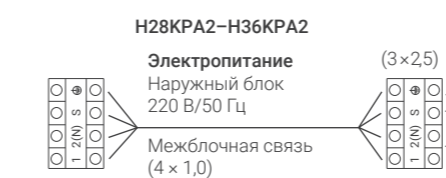

Модель (внутренний блок)	W, мм	D, мм	H, мм	Модель (наружный блок)	A, мм	A1, мм	A2, мм	H, мм	D, мм	B, мм	C, мм
LS-H07KFE2	722	187	290	LU-H07KFE2	790	727	720	495	270	452	255
LS-H09KFE2	722	187	290	LU-H09KFE2	790	727	720	495	270	452	255
LS-H12KFE2	802	189	297	LU-H12KFE2	790	727	720	495	270	452	255
LS-H18KFE2	965	215	319	LU-H18KFE2	835	784	765	555	303	452	286
LS-H24KFE2	1080	226	335	LU-H24KFE2	955	895	890	673	342	663	354
LS-H28KPA2	1259	282	362	LU-H28KPA2	1030	-	946	810	410	673	403
LS-H36KPA2	1260	283	362	LU-H36KPA2	1030	-	946	810	410	673	403

# Аксессуары

## Системы фильтрации в сплит-системах LESSAR

Системы фильтрации LESSAR — это еще одно средство, подготовленное специалистами торговой марки для того, чтобы кондиционер не только создавал комфортный микроклимат, но и эффективно очищал и оздоравливал воздух в помещении. Не секрет, что воздух в современных городах слишком загрязнен: в нем находится избыток веществ, вредных для человека. Помимо этого, в самих квартирах скапливается много пыли, которая также отрицательно влияет на здоровье, приводя к плохому самочувствию, а иногда и вызывая аллергию. Все это в конечном итоге негативно сказывается на работоспособности человека и качестве его жизни.

В связи с этим специалисты LESSAR предлагают эффективную систему фильтрации, в которую входят фильтры грубой очистки, ионизатор и различные фильтры тонкой очистки. Такая система способна эффективно бороться с бактериями, уничтожать запахи и поглощать вредные химические газы, задерживать мельчайшие частицы пыли, шерсть домашних животных, предупреждая аллергические заболевания, а также насыщая воздух витамином С, что повышает сопротивляемость организма к стрессу.

**Примечание:** в один внутренний блок кондиционера серии LESSAR Home одновременно можно установить только два фильтра тонкой очистки из всех предложенных.

### Фильтры тонкой очистки

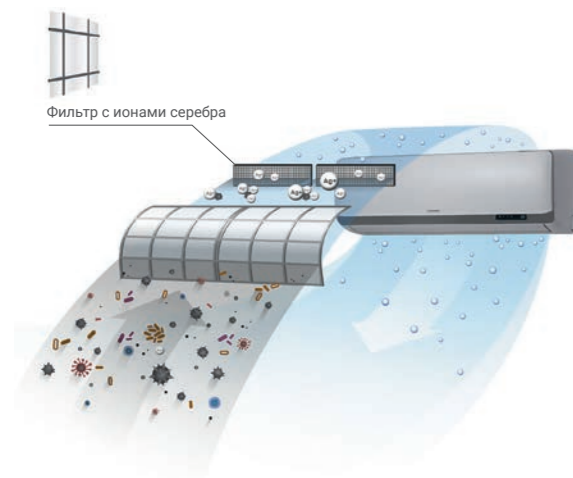

**Фильтр с ионами серебра** способствует эффективному очищению воздуха от микробов. Ионы серебра, содержащиеся в данном фильтре, прикрепляются к клеткам микробов и эффективно их нейтрализуют, способствуя оздоровлению воздуха в доме.

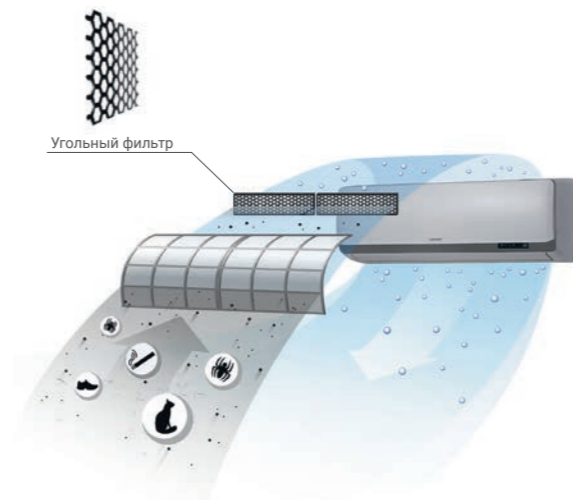

**Угольный фильтр** содержит наночастицы угля, которые способствуют уничтожению неприятных запахов и вредных химических соединений, а также задержке частиц пыли и шерсти домашних животных, наличие которых в воздухе может вызывать аллергические реакции.

### Фильтры грубой очистки

В отличие от стандартных фильтров грубой очистки, **Health-Dual Filtration (HD-фильтр)** имеет не 156, а целых 225 пор на 1 см<sup>2</sup>. Особенно высокий показатель эффективности HD-фильтр демонстрирует при улавливании аллергенов — его повышенная плотность позволяет задерживать пыль и пылецу до 50% и 80% эффективнее стандартных фильтров.

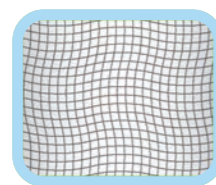

**Обычный фильтр**  
(размер пор: 1,2×1,2 мм)

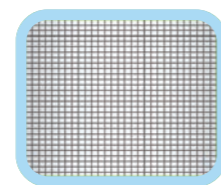

**HD-фильтр**  
(размер пор: 0,54×0,54 мм)

### Ионизатор

**Ионизатор** — это устройство, которое наполняет помещение отрицательными ионами, воздействующими на вредные микроорганизмы, дезодорирует воздух и обеспечивает оптимальную чистоту жилой среды. Благоприятно влияет на здоровье человека.

ВСТРОЕННЫМ ИОНИЗАТОРОМ ВОЗДУХА ОСНАЩЕНЫ БЫТОВЫЕ СПЛИТ-СИСТЕМЫ СЕРИЙ TIGER, EGO, STELLA, AVANT, FLEXCOOL, ENIGMA II И ENIGMA.

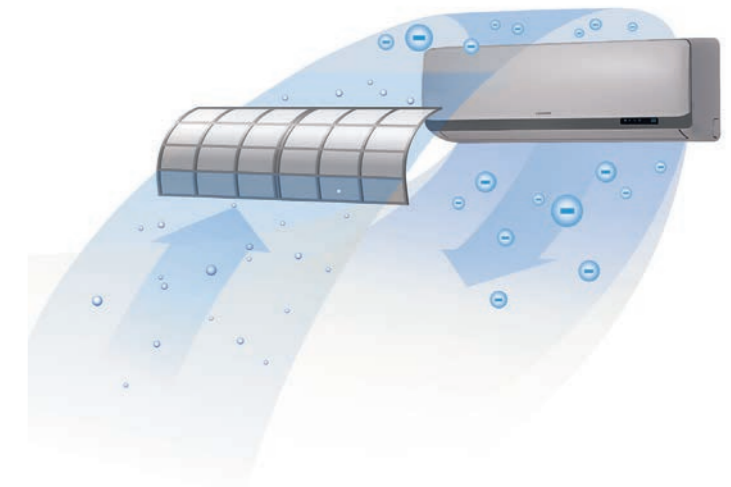
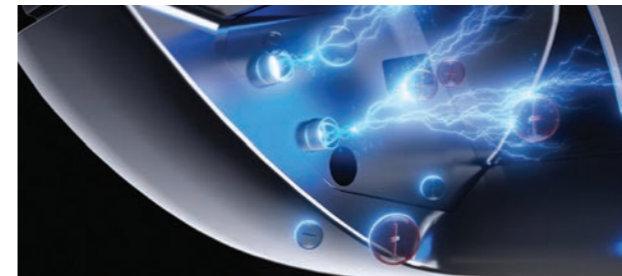

### Комбинированные фильтры тонкой очистки

В новом 2025 году комбинированные фильтры представлены в 4 видах, каждый из которых очищает и освежает воздух в кондиционируемом помещении с максимальной эффективностью:

**Комбо-1:** угольный фильтр + электростатический фильтр.

Двойной фильтр имеет в своем составе частицы активированного угля и электростатическое волокно, что дает возможность устранить неприятный запах аммиака (NH<sub>3</sub>) и дезактивировать вредные формальдегидные смолы из воздуха.

**Комбо-2:** угольный фильтр + фильтр Витамин С.

Помимо фильтра с активированным углем, в составе Комбо-2 имеется фильтр с витамином С, который является сильнейшим природным антиоксидантом. Помимо непосредственного очищения воздуха от пыли и неприятных запахов, происходит высвобождение частиц витамина С, что увеличивает сопротивляемость организма к стрессу и благотворно влияет на состояние кожи.

**Комбо-3:** каталитический фильтр + угольный фильтр + фильтр с ионами серебра.

Система тройной фильтрации обеспечивает комплексное действие против пыли, аллергенов, бактерий и неприятных запахов.

**Комбо-4:** фильтр Витамин С + каталитический фильтр + противотиклещевой фильтр.

Фильтр 3-в-1 позволяет улавливать как крупные, так и мельчайшие загрязнения, содержащиеся в воздухе. Противотиклещевой фильтр очищает воздух от пылевых клещей, которые вызывают болезни легких и аллергию. Каталитический фильтр эффективно действует против неприятных запахов и табачного дыма, а фильтр с витамином С способствует улучшению самочувствия пользователя.

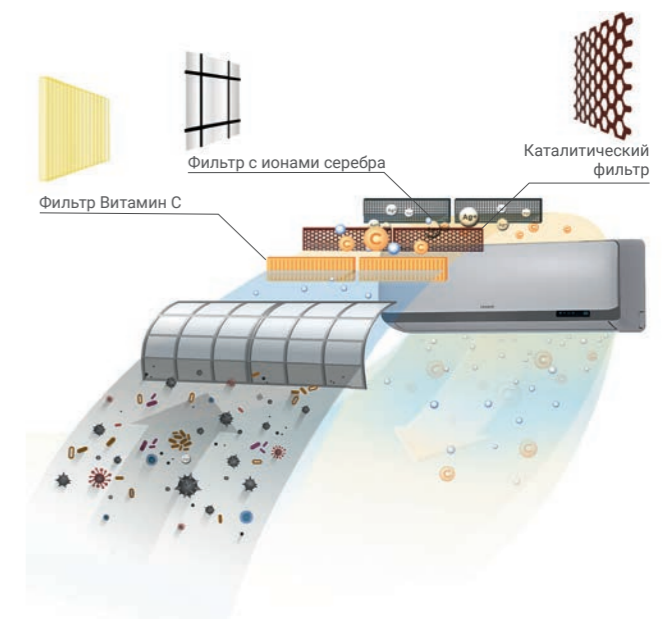

СЕРИЯ HOME

МУЛЬТИСПЛИТ-СИСТЕМЫ



Для тех, кто живёт и мыслит масштабно, LESSAR предлагает инверторные мультисплит-системы eMagic Inverter. Такие системы осуществляют кондиционирование загородных домов, квартир и небольших офисов с использованием всего одного наружного блока. Мультисплит-системы eMagic Inverter поддерживают подключение до пяти внутренних блоков различного типа и мощности, что даёт возможность создать систему кондиционирования по авторскому проекту. На выбор доступны настенные, кассетные и канальные внутренние блоки, которые можно применять в интерьерах различного стиля и планировки.

**LESSAR**

АТМОСФЕРА  
УСПЕХА

# Серия Home

## Мультисплит-системы

eMagic Inverter — это FULL DC-инверторные мультисплит-системы, позволяющие создать комфорт сразу в нескольких помещениях с использованием всего одного наружного блока. Они поддерживают подключение до 5 внутренних блоков различного типа и мощности. В зависимости от требуемых технических характеристик и индивидуальных предпочтений пользователя, возможна установка настенных, кассетных или канальных внутренних блоков. Мультисплит-системы eMagic Inverter широко применяются для кондиционирования больших квартир, загородных домов и небольших офисов.

Все модели серии используют однокомпонентный хладагент R32, оказывающий минимальное воздействие на окружающую среду. Наружные блоки eMagic Inverter имеют высокие сезонные показатели энергоэффективности и широкие диапазоны рабочих температур на охлаждение и обогрев.

## Маркировка оборудования

### LS-MHE09KBE2

<b>L</b>	торговая марка LESSAR
<b>S</b>	внутренний блок
<b>M</b>	внутренний блок для систем свободной компоновки
<b>H</b>	тепловой насос
<b>E</b>	инвертор
<b>09</b>	мощность, БТЕ×1000
<b>K</b>	тип блока: <span style="margin-left: 20px;">K — настенный</span> <span style="margin-left: 20px;">B — кассетный</span> <span style="margin-left: 20px;">D — канальный</span>

<b>B</b>	модельный ряд: <span style="margin-left: 20px;">M — модельный ряд 2016 года</span> <span style="margin-left: 20px;">O — модельный ряд 2018 года</span> <span style="margin-left: 20px;">R — модельный ряд 2019 года</span> <span style="margin-left: 20px;">V, B, C, D — модельный ряд 2022 года</span> <span style="margin-left: 20px;">W — модельный ряд 2025 года</span>
<b>E</b>	хладагент: <span style="margin-left: 20px;">A — R410A</span> <span style="margin-left: 20px;">E — R32</span>
<b>2</b>	тип электропитания: <b>2</b> — 220 В, 1 фаза
<b>C</b>	версия оборудования

### LU-2HE14FVE2

<b>L</b>	торговая марка LESSAR
<b>U</b>	наружный блок
<b>2</b>	количество внутренних блоков
<b>H</b>	тепловой насос
<b>E</b>	инвертор
<b>18</b>	мощность, БТЕ×1000

<b>F</b>	тип блока: блок свободной компоновки
<b>V</b>	модельный ряд: <span style="margin-left: 20px;">M — модельный ряд 2016 года</span> <span style="margin-left: 20px;">O — модельный ряд 2018 года</span> <span style="margin-left: 20px;">V, B, C, D — модельный ряд 2022 года</span> <span style="margin-left: 20px;">W — модельный ряд 2025 года</span>
<b>E</b>	хладагент: <span style="margin-left: 20px;">A — R410A</span> <span style="margin-left: 20px;">E — R32</span>
<b>2</b>	тип электропитания: <b>2</b> — 220 В, 1 фаза

Мощность	BTU/h	7000	9000	12 000	18 000	24 000
	кВт	2,05	2,64	3,52	5,57	7,03

Сплит-системы переменной производительности, инверторные технологии						
<b>Настенные внутренние блоки TIGER</b> 		●	●	●		
<b>Настенные внутренние блоки FLEXCOOL</b> 		●	●	●	●	
<b>Кассетные внутренние блоки</b> 	●	●	●	●		
<b>Канальные внутренние блоки</b> 	●	●	●	●		

## Наружные блоки мультисплит-систем eMagic Inverter

Модель наружного блока	Максимальное количество подключаемых внутренних блоков
LU-2HE14FVE2 – 14 000 BTU	2
LU-2HE18FVE2 – 18 000 BTU	2
LU-3HE21FVE2 – 21 000 BTU	3
LU-3HE27FVE2 – 27 000 BTU	3
LU-4HE28FME2 – 28 000 BTU	4
LU-4HE36FME2 – 36 000 BTU	4
LU-5HE42FME2 – 42 000 BTU	5



### Технические характеристики

Блок наружный		LU-2HE14FVE2	LU-2HE18FVE2	LU-3HE21FVE2	LU-3HE27FVE2		
Максимальное количество подключаемых внутренних блоков	шт.	2	2	3	3		
Холодопроизводительность	BTU/h	14 000 (5000–16 000)	18 000 (7600–19 000)	21 000 (6800–22 500)	27 000 (6500–29 000)		
	кВт	4,10 (1,47–4,69)	5,28 (2,23–5,57)	6,15 (1,99–6,59)	7,91 (1,90–8,50)		
Теплопроизводительность	BTU/h	15 000 (5500–16 500)	19 000 (7980–19 200)	22 000 (6800–22 200)	27 000 (8000–30 000)		
	кВт	4,40 (1,61–4,84)	5,57 (2,34–5,63)	6,45 (1,99–6,51)	7,91 (2,34–8,79)		
SEER (класс)		6,8 (A++)	6,1 (A++)	6,5 (A++)	6,1 (A++)		
SCOP (класс)		4,0 (A+)	4,0 (A+)	4,0 (A+)	4,0 (A+)		
Потребляемая мощность (охлаждение)	кВт	1,270 (0,100–1,650)	1,635 (0,690–2,000)	1,905 (0,180–2,200)	2,450 (0,230–3,250)		
Потребляемая мощность (обогрев)	кВт	1,185 (0,220–1,630)	1,500 (0,600–1,780)	1,738 (0,350–1,800)	2,120 (0,330–2,960)		
Рабочий ток (охлаждение/обогрев)	A	5,80 (1,2–7,12) / 5,40 (1,9–7,24)	7,10 (3,20–9,00) / 6,6 (2,80–7,95)	8,30 (1,80–10,00) / 7,60 (2,60–8,00)	11,2 (2,1–14,7) / 10,1 (2,6–13,5)		
Характеристики электрической цепи	ф/В/Гц	1/220/50					
Максимальный ток	A	12	13	17,0	18,0		
Тип хладагента		R32					
Количество хладагента	кг	1,1	1,25	1,50	1,85		
Дозаправка хладагентом (свыше N* × 7,5 метров)	г/м	12	12	12	12		
Кабель электропитания	мм²	3×2,5	3×2,5	3×2,5	3×2,5		
Соединительный кабель	мм²	4×1,0	4×1,0	4×1,0	4×1,0		
Автоматический выключатель	A	16	16	25	25		
<b>Наружный блок</b>							
Расход воздуха наружного блока	м³/ч	2100	2100	3000	3000		
Уровень звукового давления наружного блока	дБ	54	54	58	58		
Марка компрессора		GMCC					
Размеры (Ш×Г×В)	мм	805×330×554	805×330×554	890×342×673	890×342×673		
Упаковка (Ш×Г×В)	мм	915×370×615	915×370×615	1030×438×750	1030×438×750		
Масса (нетто/брутто)	кг	31,6/34,7	35,0/38,0	43,3/47,1	48,0/51,8		
<b>Соединительные трубы</b>							
Портов для подключения	компл.	2	2	3	3		
Диаметр соединительных труб (жидкость)	мм	2×6,35	2×6,35	3×6,35	3×6,35		
Диаметр соединительных труб (газ)	мм	2×9,52	2×9,52	3×9,52	3×9,52		
Фреонопровод	Стандартный	Максимальная длина фреонопровода	м	40	40	60	60
		Максимальная длина фреонопровода для одного внутреннего блока	м	25	25	30	30
		Максимальный перепад высоты фреонопровода	м	15	15	15	15
		Максимальный перепад высоты между внутренними блоками	м	10	10	10	10
	Удлиненный	Максимальная длина фреонопровода	м	85	85	–	100
		Максимальная длина фреонопровода для одного внутреннего блока	м	45	45	–	45
		Максимальный перепад высоты фреонопровода	м	3	3	–	3
		Максимальный перепад высоты между внутренними блоками	м	–	–	–	–
		<b>Диапазон рабочих температур наружного воздуха</b>					
		Охлаждение	°C	от –15 до +50			
Обогрев	°C	от –15 до +24					

Значения максимальной мощности и максимального тока даны при 100% производительности компрессора. При подключении к газовой линии наружного блока внутренних блоков производительностью 18 000 BTU и 24 000 BTU используется переходник на стороне наружного блока. Переходник поставляется в комплекте с внутренним блоком.

\* N – максимальное количество подключаемых внутренних блоков



Наружные блоки eMagic Inverter имеют высокие сезонные показатели энергоэффективности, защитное антикоррозийное покрытие Golden Fin и широкие диапазоны рабочих температур на охлаждение и обо-

грев. К одному наружному блоку eMagic Inverter можно подключить до 5 внутренних блоков различного типа и мощности.

### Технические характеристики

Блок наружный		LU-4HE28FME2	LU-4HE36FME2	LU-5HE42FME2		
Максимальное количество подключаемых внутренних блоков	шт.	4	4	5		
Холодопроизводительность	BTU/h	28 000 (7000–33 600)	36 000 (7000–36 000)	42 000 (7000–48 000)		
	кВт	8,21 (2,05–9,85)	10,55 (2,05–10,55)	12,31 (2,05–14,07)		
Теплопроизводительность	BTU/h	30 000 (8000–36 000)	36 000 (8000–38 000)	42 000 (8000–49 500)		
	кВт	8,79 (2,35–10,55)	10,55 (2,35–11,14)	12,31 (2,35–14,51)		
SEER (класс)		7 (A++)	6,5 (A++)	6,5 (A++)		
SCOP (класс)		4 (A+)	4 (A+)	3,8 (A)		
Потребляемая мощность (охлаждение)	кВт	2,500 (0,880–3,130)	3,270 (0,212–4,125)	3,800 (0,180–4,600)		
Потребляемая мощность (обогрев)	кВт	2,400 (0,840–3,000)	2,845 (0,525–3,684)	3,300 (0,570–4,300)		
Рабочий ток (охлаждение/обогрев)	A	10,90 (1,3–14,5) / 10,40 (1,98–14)	15,0 (1,54–18,03) / 13,5 (2,62–16,12)	17,30 (3,00–19,20) / 14,90 (3,00–17,70)		
Характеристики электрической цепи	ф/В/Гц	1/220/50				
Максимальный ток	A	19	21,5	22		
Тип хладагента		R32				
Количество хладагента	кг	2,1	2,1	2,9		
Дозаправка хладагентом (свыше N* × 7,5 метров)	г/м	12	12	12		
Кабель электропитания	мм²	3×2,5	3×2,5	3×2,5		
Соединительный кабель	мм²	4×1,0	4×1,0	4×1,0		
Автоматический выключатель	A	25	25	25		
<b>Наружный блок</b>						
Расход воздуха наружного блока	м³/ч	3800	4000	3850		
Уровень звукового давления наружного блока	дБ	61	62	64		
Марка компрессора		GMCC				
Размеры (Ш×Г×В)	мм	946×410×810	946×410×810	946×410×810		
Упаковка (Ш×Г×В)	мм	1090×500×875	1090×500×875	1090×500×875		
Масса (нетто/брутто)	кг	62,1/67,7	68,8/75,6	73,3/80,4		
<b>Соединительные трубы</b>						
Портов для подключения	компл.	4	4	5		
Диаметр соединительных труб (жидкость)	мм	4×6,35	4×6,35	5×6,35		
Диаметр соединительных труб (газ)	мм	3×9,52 + 1×12,7	3×9,52 + 1×12,7	4×9,52 + 1×12,7		
Фреонопровод	Стандартный	Максимальная длина фреонопровода	м	80	80	80
		Максимальная длина фреонопровода для одного внутреннего блока	м	35	35	35
		Максимальный перепад высоты фреонопровода	м	15	15	15
		Максимальный перепад высоты между внутренними блоками	м	10	10	10
	Удлиненный	Максимальная длина фреонопровода	м	–	–	–
		Максимальная длина фреонопровода для одного внутреннего блока	м	–	–	–
		Максимальный перепад высоты фреонопровода	м	–	–	–
		Максимальный перепад высоты между внутренними блоками	м	–	–	–
		<b>Диапазон рабочих температур наружного воздуха</b>				
		Охлаждение	°C	от –15 до +50		
Обогрев	°C	от –15 до +24				

Значения максимальной мощности и максимального тока даны при 100% производительности компрессора. При подключении к газовой линии наружного блока внутренних блоков производительностью 18 000 BTU и 24 000 BTU используется переходник на стороне наружного блока. Переходник поставляется в комплекте с внутренним блоком.

\* N – максимальное количество подключаемых внутренних блоков

## eMagic Inverter. Настенные внутренние блоки TIGER



С 2024 года предложение настенных внутренних блоков мультисплит-систем пополнила флагманская модель **TIGER**, которая имеет изящный дизайн корпуса и уникальную форму жалюзи.

Внутренние блоки eMagic Inverter TIGER имеют встроенный Wi-Fi-модуль, ионизатор воздуха и функцию 3D Airflow для равномерного распределения воздуха в 4 направлениях.



### Технические характеристики

Блок внутренний		LS-MHE09KBE2	LS-MHE12KBE2	LS-MHE18KBE2
Холодопроизводительность	BTU/h	9000	12000	18000
	кВт	2,64	3,52	5,28
Теплопроизводительность	BTU/h	10000	13000	19000
	кВт	2,93	3,81	5,57
Потребляемая мощность (охлаждение)	кВт	0,023	0,023	0,023
Потребляемая мощность (обогрев)	кВт	0,023	0,023	0,023
Рабочий ток (охлаждение/обогрев)	А	0,10/0,10	0,10/0,10	0,10/0,10
Характеристики электрической цепи	ф/В/Гц	1/220/50		
Соединительный кабель	мм <sup>2</sup>	4×1,0	4×1,0	4×1,0
Тип хладагента		R32		
<b>Внутренний блок</b>				
Размеры (Ш×Г×В)	мм	920×211×321	920×211×321	920×211×321
Упаковка (Ш×Г×В)	мм	1005×295×385	1005×295×385	1005×295×385
Масса (нетто/брутто)	кг	11,3/14,16	11,3/14,16	11,3/14,4
Расход воздуха внутреннего блока	м <sup>3</sup> /ч	425/515/700	425/515/700	430/530/750
Уровень звукового давления внутреннего блока	дБ	21,5/32,5/40	21,5/32,5/40	19/33,5/36,5/41,5
<b>Соединительные трубы</b>				
Диаметр соединительных труб (жидкость)	мм	6,35	6,35	6,35
Диаметр соединительных труб (газ)	мм	9,52	9,52	12,7
Рекомендуемая площадь помещения, до	м <sup>2</sup>	27	35	52
Диаметр линии отвода конденсата внутреннего блока	мм	16	16	16

## eMagic Inverter. Настенные внутренние блоки FLEXCOOL



Также с 2024 года ассортимент настенных внутренних блоков мультисплит-систем eMagic Inverter пополнился моделью **FLEXCOOL**. Стильный белый корпус с серебристой панелью дополняют встроенный ионизатор воздуха, функция самоочистки и 3D Airflow.

\* С 2025 года внутренние блоки FLEXCOOL (LS-MHE...KCE2B\*) поставляются со встроенным модулем Wi-Fi, что предоставляет возможность управления кондиционером из любой точки мира с помощью мобильного устройства.



### Технические характеристики

Блок внутренний	NEW	LS-MHE09KCE2A	LS-MHE12KCE2A	LS-MHE18KCE2	LS-MHE24KCE2
		LS-MHE09KCE2B*	LS-MHE12KCE2B*	LS-MHE18KCE2B*	LS-MHE24KCE2B*
Холодопроизводительность	BTU/h	9000	12000	18000	24000
	кВт	2,64	3,52	5,28	7,03
Теплопроизводительность	BTU/h	10000	13000	19000	25000
	кВт	2,93	3,81	5,57	7,33
Потребляемая мощность (охлаждение)	кВт	0,023	0,023	0,036	0,068
Потребляемая мощность (обогрев)	кВт	0,023	0,023	0,034	0,062
Рабочий ток (охлаждение/обогрев)	А	0,11/0,11	0,11/0,11	0,15/0,15	0,28/0,28
Характеристики электрической цепи	ф/В/Гц	1/220/50			
Соединительный кабель	мм <sup>2</sup>	4×1,0	4×1,0	4×1,0	4×1,0
Тип хладагента		R32			
<b>Внутренний блок</b>					
Размеры (Ш×Г×В)	мм	726×210×291	835×208×295	969×241×320	1083×244×336
Упаковка (Ш×Г×В)	мм	790×270×375	905×355×290	1045×315×405	1155×415×315
Масса (нетто/брутто)	кг	8,0/10,5	8,7/11,5	11,2/14,6	13,6/17,3
Расход воздуха внутреннего блока	м <sup>3</sup> /ч	330/460/520	350/400/530	500/600/800	610/770/1090
Уровень звукового давления внутреннего блока	дБ	22/32/37	22/32/37	20/31/37/41	21/34,5/37/46
<b>Соединительные трубы</b>					
Диаметр соединительных труб (жидкость)	мм	6,35	6,35	6,35	9,52
Диаметр соединительных труб (газ)	мм	9,52	9,52	12,7	15,9
Рекомендуемая площадь помещения, до	м <sup>2</sup>	27	35	52	70
Диаметр линии отвода конденсата внутреннего блока	мм	16	16	16	16

## eMagic Inverter. Кассетные внутренние блоки



**В КОМПЛЕКТЕ**  
Пульт управления  
**LZ-UPW4L**  
проводной



**ОПЦИЯ**  
Пульт управления  
**LZ-KNP**  
беспроводной



Кассетный тип внутренних блоков eMagic Inverter предназначен для установки в жилых и коммерческих помещениях с подвесными потолками высотой до 3,5 м. Все модели имеют управляемые жалюзи и поддерживают интеллектуальное распределение потоков охлажденного или нагретого воздуха сразу по 7 направлениям.

С 2024 года кассетные внутренние блоки eMagic Inverter оснащены новой панелью LZ-B4CUB, которая отличается современным дизайном с крупным информативным LED-дисплеем.



### Технические характеристики

Блок внутренний		LS-MHE07BWE2	LS-MHE09BWE2	LS-MHE12BWE2	LS-MHE18BWE2
<b>Лицевая панель</b>					
<b>LZ-B4CUB</b>					
Холодопроизводительность	BTU/h	7000	9000	12 000	18 000
	кВт	2,05	2,64	3,52	5,28
Теплопроизводительность	BTU/h	8000	10000	13 000	19 000
	кВт	2,34	2,93	3,81	5,57
Потребляемая мощность (охлаждение/обогрев)	кВт	0,025	0,025	0,040	0,045
Рабочий ток (охлаждение/обогрев)	А	0,6	0,6	0,7	0,75
Характеристики электрической цепи	ф/В/Гц	1/220/50			
Тип хладагента		R32			
Соединительный кабель	мм²	4×1,0	4×1,0	4×1,0	4×1,0
Пульт управления		LZ-UPW4L			
<b>Внутренний блок</b>					
Размеры (Ш×Г×В)	мм	570×570×245	570×570×245	570×570×245	570×570×245
Упаковка (Ш×Г×В)	мм	715×640×295	715×640×295	715×640×295	715×640×295
Масса (нетто/брутто)	кг	14,6/17,5	14,6/17,5	16,1/18,8	16,2/19
Расход воздуха внутреннего блока	м³/ч	400/460/500	400/460/500	300/520/620	300/540/660
Уровень звукового давления внутреннего блока	дБ	35/37/39	35/37/39	35/38/41	35,5/39,5/43
<b>Лицевая панель</b>					
Размеры (Ш×Г×В)	мм	620×620×50	620×620×50	620×620×50	620×620×50
Упаковка (Ш×Г×В)	мм	715×700×115	715×700×115	715×700×115	715×700×115
Масса (нетто/брутто)	кг	2,7/4,3	2,7/4,3	2,7/4,3	2,7/4,3
<b>Соединительные трубы</b>					
Диаметр соединительных труб (жидкость)	мм	6,35	6,35	6,35	6,35
Диаметр соединительных труб (газ)	мм	9,52	9,52	9,52	12,7
Рекомендуемая площадь помещения, до	м²	26	26	35	52
Диаметр линии отвода конденсата внутреннего блока	мм	25	25	25	25

## eMagic Inverter. Канальные внутренние блоки **NEW**



**В КОМПЛЕКТЕ**  
Пульт управления  
**LZ-UPW4L**  
проводной



**ОПЦИЯ**  
Пульт управления  
**LZ-KNP**  
беспроводной



Канальные внутренние блоки eMagic Inverter способны обслуживать помещения большой площади и сложной планировки. Полностью скрытый монтаж не нарушает дизайн интерьера, что делает такие блоки идеальным вариантом для объектов со строгими требованиями к отделке.

Важное преимущество канальных блоков — их небольшая высота от 200 мм, которая позволит размещать их в ограниченном пространстве. **Для моделей 7000–12 000 BTU есть возможность вертикальной установки с отключением помпы, 18 000 BTU с изменением положения помпы.**



### Технические характеристики

Блок внутренний		LS-MHE07DWE2	LS-MHE09DWE2	LS-MHE12DWE2	LS-MHE18DWE2
<b>Лицевая панель</b>					
<b>LZ-B4CUB</b>					
Холодопроизводительность	BTU/h	7000	9000	12000	18000
	кВт	2,05	2,64	3,52	5,28
Теплопроизводительность	BTU/h	8000	10000	13000	19000
	кВт	2,34	2,93	3,81	5,57
Потребляемая мощность (охлаждение/обогрев)	кВт	0,88	0,88	0,91	0,172
Рабочий ток (охлаждение/обогрев)	А	0,8	0,8	0,8	1,3
Характеристики электрической цепи	ф/В/Гц	1/220/50			
Тип хладагента		R32			
Стандартное статическое давление	Па	25	25	25	25
Диапазон статического давления	Па	0–80	0–80	0–100	0–160
Соединительный кабель	мм²	4×1,0	4×1,0	4×1,0	4×1,0
Пульт управления		LZ-UPW4L			
<b>Внутренний блок</b>					
Размеры (Ш×Г×В)	мм	700×506×200	700×506×200	700×506×200	700×750×245
Упаковка (Ш×Г×В)	мм	860×540×285	860×540×285	860×540×285	925×850×298
Масса (нетто/брутто)	кг	16,6/19,8	16,6/19,8	16,6/19,8	24,4/29
Расход воздуха внутреннего блока	м³/ч	450/540/620	450/540/620	470/570/660	650/780/900
Уровень звукового давления внутреннего блока	дБ	27,5/34,5/40	27,5/34,5/40	34/38/41	34/38/41
<b>Соединительные трубы</b>					
Диаметр соединительных труб (жидкость)	мм	6,35	6,35	6,35	6,35
Диаметр соединительных труб (газ)	мм	9,52	9,52	9,52	12,7
Рекомендуемая площадь помещения, до	м²	21	26	35	52
Диаметр линии отвода конденсата внутреннего блока	мм	25	25	25	25

## Полный перечень возможных комбинаций блоков свободной компоновки

LU-2HE14FVE2		LU-2HE18FVE2		LU-3HE21FVE2		
Один внутренний блок	Два внутренних блока	Один внутренний блок	Два внутренних блока	Один внутренний блок	Два внутренних блока	Три внутренних блока
7	7+7	7	7+7	7	7+7	7+7+7
9	7+9	9	7+9	9	7+9	7+7+9
12	7+12	12	7+12	12	7+12	7+7+12
18	9+9	18	9+9	18	7+18	7+9+9
	9+12		9+12		9+9	9+9+9
			12+12		9+12	
					9+18	
					12+12	

LU-3HE27FVE2						
Один внутренний блок	Два внутренних блока		Три внутренних блока			
7	7+7	7+18	9+18	7+7+7	7+9+12	9+12+12
9	7+9	9+9	12+12	7+7+9	7+12+12	12+12+12
12	7+12	9+12	12+18	7+7+12	9+9+9	
18				7+9+9	9+9+12	

LU-4HE28FME2						
Один внутренний блок	Два внутренних блока		Три внутренних блока		Четыре внутренних блока	
7	7+7	9+18	7+7+7	7+12+12	7+7+7+7	7+9+9+9
9	7+9	12+12	7+7+9	9+9+9	7+7+7+9	7+9+9+12
12	7+12	9+24	7+7+12	9+9+12	7+7+7+12	9+9+9+12
18	7+18	12+18	7+7+18	9+9+18	7+7+7+18	9+9+9+18
24	7+24	12+24	7+9+9	9+12+12	7+9+9+9	
	9+9	18+18	7+9+12	12+12+12		
	9+12		7+9+18			

LU-4HE36FME2								
Один внутренний блок	Два внутренних блока		Три внутренних блока			Четыре внутренних блока		
7	7+7	9+18	7+7+7	7+9+24	9+9+24	7+7+7+7	7+7+12+12	9+9+9+9
9	7+9	9+24	7+7+9	7+12+12	9+12+12	7+7+7+9	7+7+12+18	9+9+9+12
12	7+12	12+12	7+7+12	7+12+18	9+12+18	7+7+7+12	7+9+9+9	9+9+9+18
18	7+18	12+18	7+7+18	7+12+24	9+12+24	7+7+7+18	7+9+9+12	9+9+12+12
24	7+24	12+24	7+7+24	7+18+18	9+18+18	7+7+9+9	7+9+9+18	9+12+12+12
	9+9	18+18	7+9+9	9+9+9	12+12+12	7+7+9+12	7+9+12+12	12+12+12+12
	9+12		7+9+12	9+9+12	12+12+18	7+7+9+18	7+12+12+12	
			7+9+18	9+9+18				

  

LU-5HE42FME2										
Один внутренний блок	Два внутренних блока	Три внутренних блока			Четыре внутренних блока			Пять внутренних блоков		
7	7+7	7+7+7	7+12+18	9+12+24	7+7+7+7	7+7+18+18	9+9+9+12	7+7+7+7+7	7+9+9+12+12	7+7+9+9+9
9	7+9	7+7+9	7+12+24	9+18+18	7+7+7+9	7+9+9+9	9+9+9+18	7+7+12+12+18	7+7+7+9+12	9+9+9+12+12
12	7+12	7+7+12	7+18+18	12+12+12	7+7+7+12	7+9+9+12	9+9+9+24	7+7+7+7+9	7+9+12+12+12	7+7+9+9+12
18	7+18	7+7+18	9+9+9	12+12+18	7+7+7+18	7+9+9+18	9+9+12+12	7+9+9+9+9	7+7+7+9+18	9+9+12+12+12
24	7+24	7+7+24	9+9+12	12+12+24	7+7+7+24	7+9+9+24	9+9+12+18	7+7+7+7+12	9+9+9+9+9	7+7+9+9+18
	9+9	7+9+9	9+9+18	12+18+18	7+7+9+9	7+9+12+12	9+9+12+24	7+9+9+9+12	7+7+7+12+12	7+7+9+12+12
	9+12	7+9+12	9+9+24		7+7+9+12	7+9+12+18	9+12+12+12	7+7+7+7+18	9+9+9+9+12	7+7+9+12+18
	9+18	7+9+18	9+12+12		7+7+9+18	7+9+12+24	9+12+12+18	7+9+9+9+18	7+7+7+12+12	7+7+12+12+12
	9+24	7+9+24	9+12+18		7+7+9+24	7+9+18+18	12+12+12+12	7+7+7+9+9	9+9+9+9+18	
	12+12	7+12+12			7+7+12+12	7+12+12+12	12+12+12+18			
	12+18				7+7+12+18	7+12+12+18				
	12+24				7+7+12+24	9+9+9+9				
	18+18									

LS-MHE09KBE2, LS-MHE12KBE2  
 LS-MHE18KBE2 LS-MHE09KCE2  
 LS-MHE12KCE2, LS-MHE18KCE2  
 LS-MHE24KCE2, LS-MHE09BVE2  
 LS-MHE12BVE2, LS-MHE18BVE2  
 LS-MHE07DVE2, LS-MHE09DVE2  
 LS-MHE12DVE2, LS-MHE18DVE2  
 LU-2HE14FVE2, LU-2HE18FVE2  
 LU-3HE21FVE2, LU-3HE27FVE2  
 LU-4HE28FME2, LU-4HE36FME2  
 LU-5HE42FME2

### Электропитание

Наружный блок  
 220 В/50 Гц

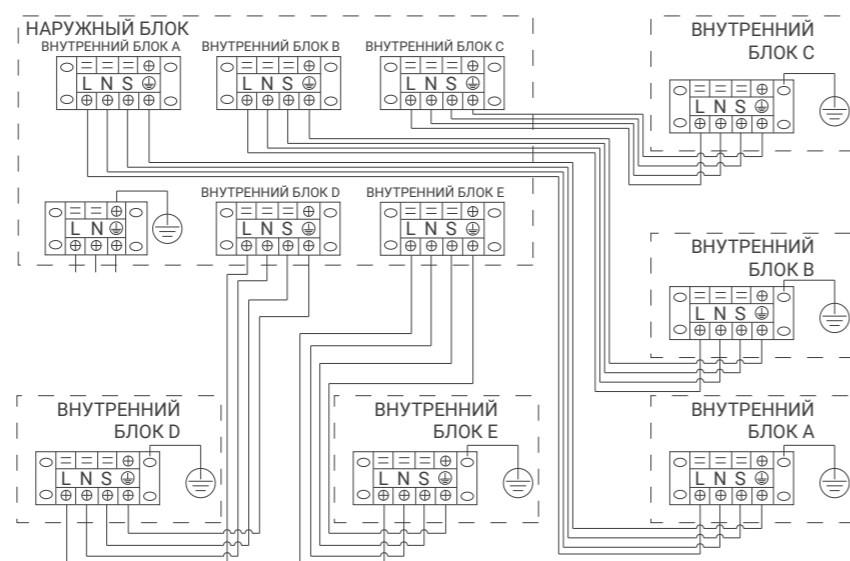

## Аксессуары

### Беспроводные пульты управления



Пульт управления  
**LZ-KQP**

Поставляется **в комплекте** со сплит-системами TIGER и внутренними настенными блоками мультисплит-систем TIGER.

Подсветка дисплея, функциональные кнопки для режимов Breeze Away, ECO и CASCADE.



Пульт управления  
**LZ-KPP**

Поставляется **в комплекте** со сплит-системами EGO, STELLA, AVANT и FLEXCOOL, а также с внутренними настенными блоками мультисплит-систем FLEXCOOL.

Подсветка дисплея, функциональные кнопки для режимов CLEAN, ECO и FRESH (ионизатор).



Пульт управления  
**LZ-KNP**

Поставляется **в комплекте** со сплит-системами AMIGO и COOL+. С кассетными и канальными внутренними блоками мультисплит-систем поставляется **опционально**.

Подсветка дисплея, функциональные кнопки для режимов FOLLOW ME, SILENCE и FRESH (ионизатор).



Пульт управления  
**LZ-KTP**

Поставляется **в комплекте** со сплит-системами ENIGMA II.

Подсветка дисплея, функциональные кнопки для режимов I FEEL и SLEEP.



Пульт управления  
**LZ-KSP**

Поставляется **в комплекте** со сплит-системами ENIGMA.

Подсветка дисплея, функциональные кнопки для режимов X-FAN, I FEEL и SLEEP.

### Индивидуальные проводные пульты управления



Пульт управления  
**LZ-UPW4L**

Пульт позволяет задавать режимы работы кондиционера, устанавливать время включения и отключения, регулировать направление жалюзи. Длина кабеля в комплекте – 6 м. Максимально допустимая длина кабеля – 15 м.

Пульт LZ-UPW4L отличается от пульта LZ-UPW4 дополнительной функцией Follow Me, при включении которой внутренний блок контролирует работу по данным датчика температуры, встроенного в пульт управления.

Поставляется **в комплекте** с кассетными и канальными внутренними блоками инверторных мультисплит-систем eMagic Inverter.



Пульт управления  
**LZ-HJPW**  
 сенсорный

Пульт управления LZ-HJPW позволяет задавать режимы работы кондиционера, устанавливать время включения и отключения, регулировать направление жалюзи.

Содержит приемник сигналов беспроводного пульта управления.

### Пульты для централизованного управления



Пульт управления  
**LZ-UPW7**  
 сенсорный

Центральный пульт управления LZ-UPW7 позволяет осуществить внешнее диспетчерское управление мультисплит-системой.

Поставляется **в качестве опции** к внутренним кассетным и канальным блокам инверторных мультисплит-систем eMagic Inverter.

### Опции



Модуль Wi-Fi  
**WB04A(RT-13)**

Модуль Wi-Fi управления CS532Z (опция) позволяет управлять кондиционером с помощью любого мобильного устройства.

Поддерживаемые ОС – iOS и Android.

WB04A(RT-13) подключается к внутренним блокам сплит-систем ENIGMA.

## Максимальный перепад высот участков трассы хладагента

### Стандартные параметры

Параметр		LU-2HE14FVE2 LU-2HE18FVE2	LU-3HE21FVE2 LU-3HE27FVE2	LU-4HE28FME2 LU-4HE36FME2 LU-5HE42FME2
Общая макс. длина фреонпровода	м	40	60	80
Макс. длина фреонпровода для каждого внутреннего блока	м	25	30	35
Макс. перепад высоты между внутренними и наружным блоками	м	15	15	15
Макс. перепад высоты между внутренними блоками	м	10	10	10

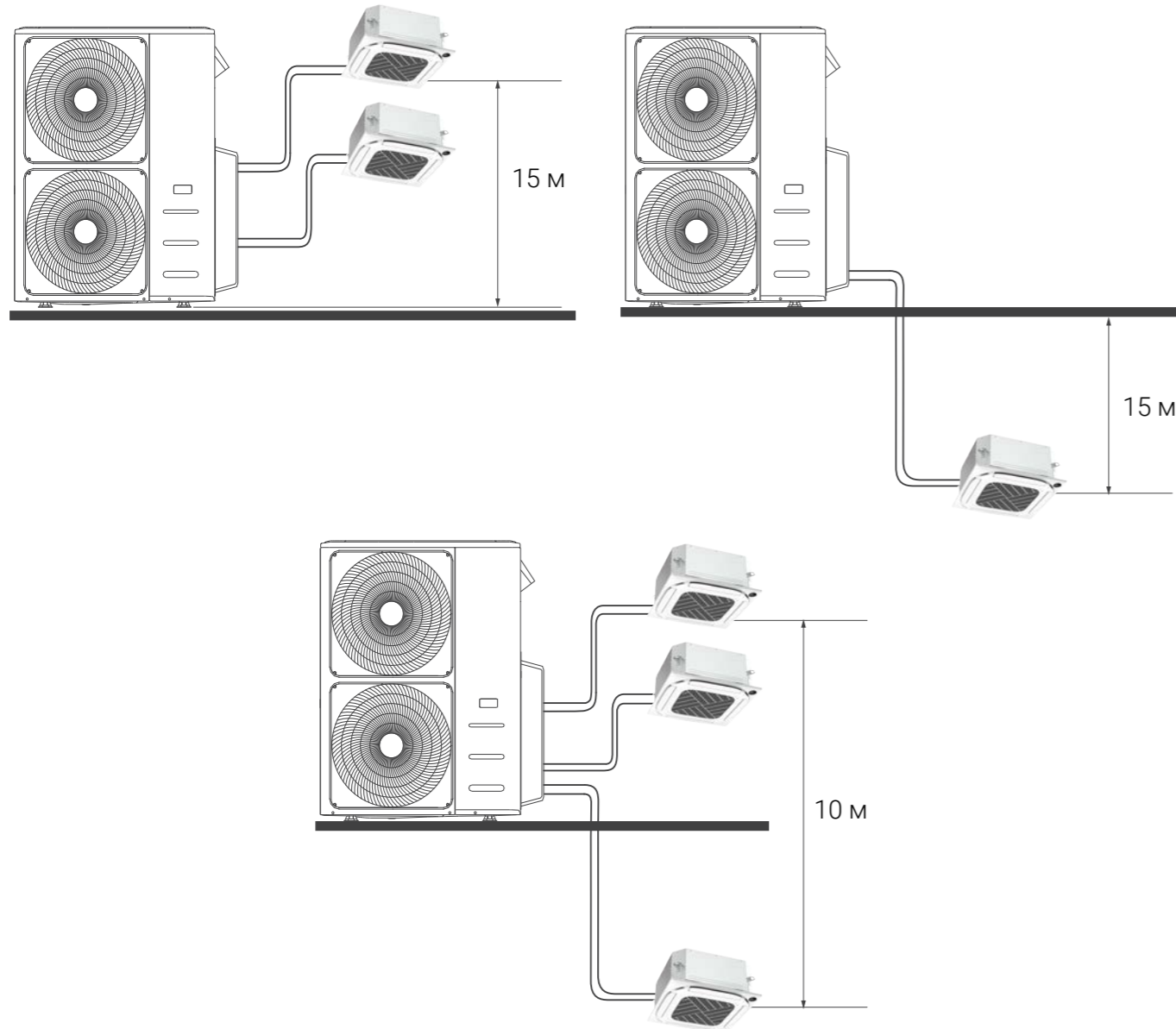

### Условия увеличения длины участков фреонотрассы

1. Перепад высот между внутренними блоками = 0.
2. Перепад высот между внутренними и наружным блоками ≤ 3 метра.

Параметр		LU-2HE14FVE2	LU-2HE18FVE2	LU-3HE27FVE2
Общая макс. длина фреонпровода	м	85	85	100
Макс. длина фреонпровода для внутреннего блока	м	45	45	45
Макс. перепад высоты между внутренними и наружным блоками	м	3	3	3
Макс. перепад высоты между внутренними блоками	м	0	0	0

### Пример:

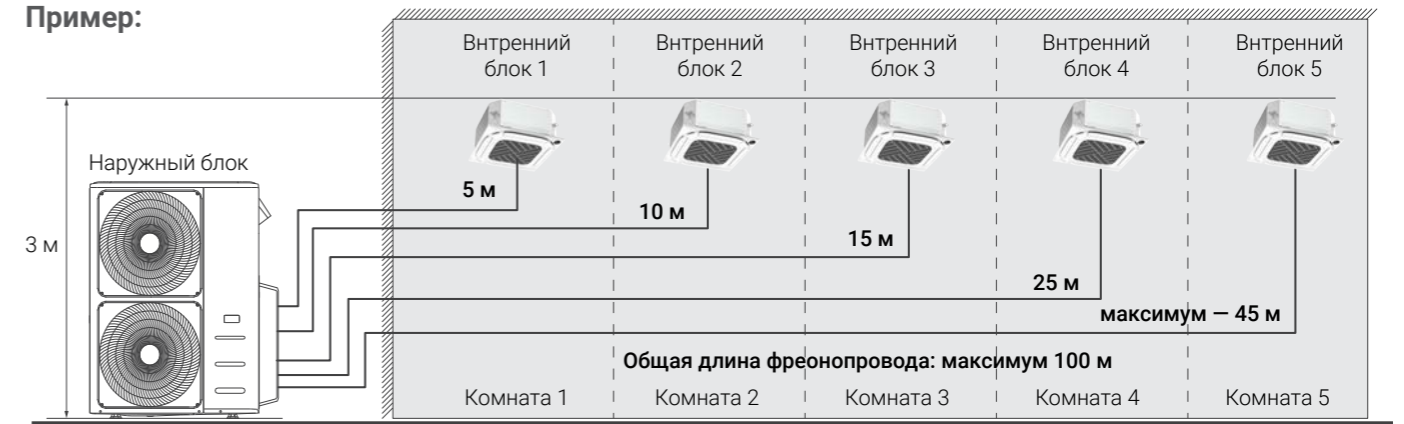

### Примечание

Перед оформлением заказа необходимо согласование конфигурации с инженерным департаментом ТД KlimatProf.

### Маслоподъемные петли

Маслоподъемные петли (U-образные изгибы трубы) необходимы в холодильных системах для обеспечения возврата масла в компрессор и предотвращения «масляного голодания».

### Маслоуловитель следует устанавливать:

- каждые 6 м вертикального стояка всасывающей линии (для блоков мощностью <math><36000 \text{ БТЕ/ч}</math>);
- каждые 10 м вертикального стояка всасывающей линии (для блоков мощностью  $\geq 36000 \text{ БТЕ/ч}</math>).$

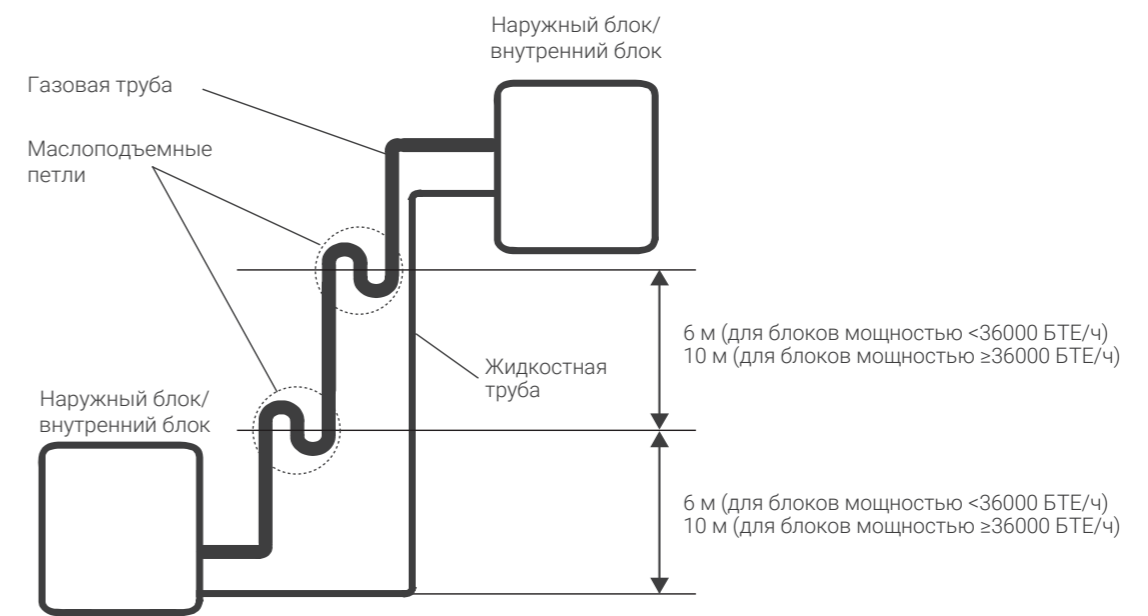

## Габаритные чертежи

## Настенные внутренние блоки TIGER

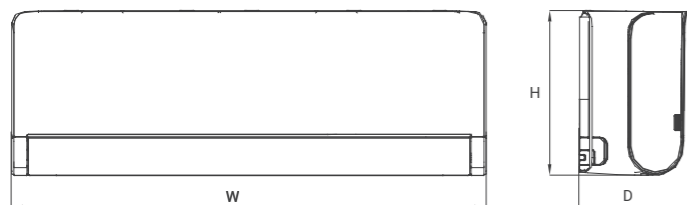

Модель (внутренний блок)	W, мм	D, мм	H, мм
LS-MHE09KBE2	920	211	321
LS-MHE12KBE2	920	211	321
LS-MHE18KBE2	920	211	321

## Настенные внутренние блоки FLEXCOOL

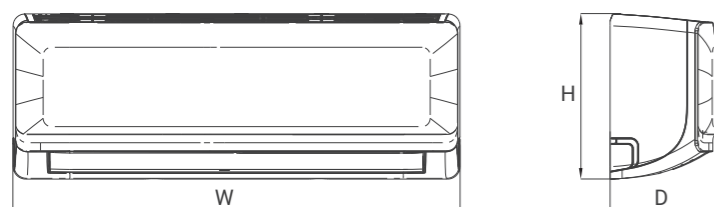

Модель (внутренний блок)	W, мм	D, мм	H, мм
LS-MHE09KCE2A(B)	726	210	291
LS-MHE12KCE2A(B)	835	208	295
LS-MHE18KCE2(B)	969	241	320
LS-MHE24KCE2(B)	1083	244	336

## Наружные блоки

LU-2HE14FVE2  
LU-2HE18FVE2

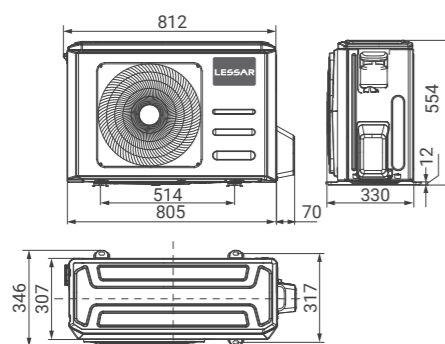

LU-3HE21FVE2  
LU-3HE27FVE2

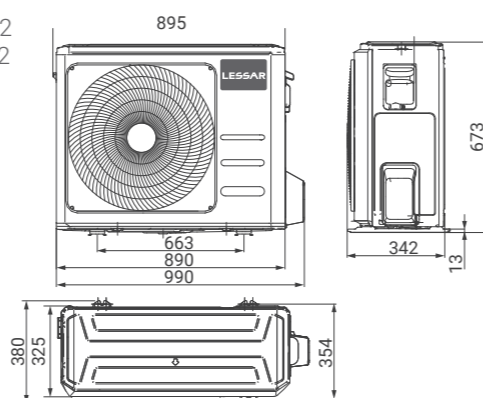

LU-4HE28FME2  
LU-4HE36FME2  
LU-5HE42FME2

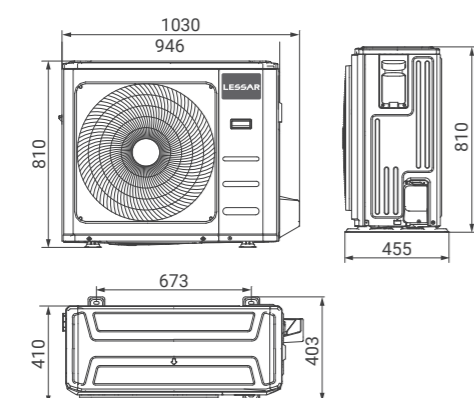

При подключении к газовой линии наружного блока внутренних блоков производительностью 18 000 BTU и 24 000 BTU используется переходник на стороне наружного блока.

Переходник поставляется в комплекте с внутренним блоком.

## Кассетные внутренние блоки

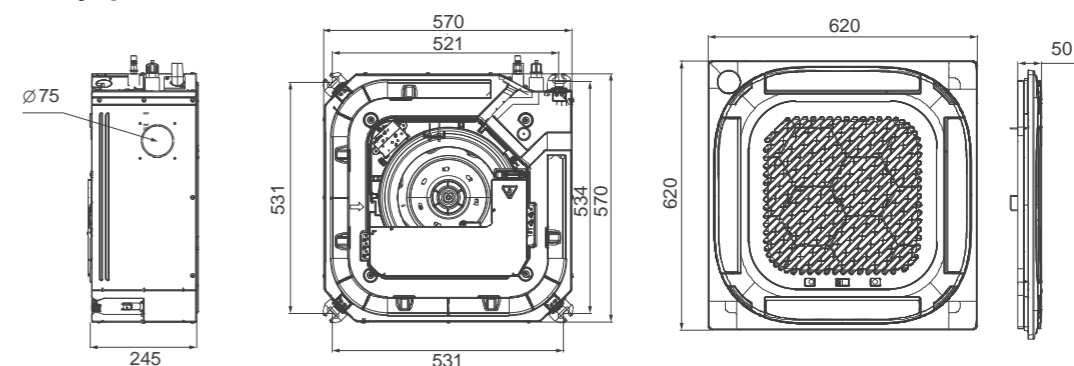

## Канальные внутренние блоки

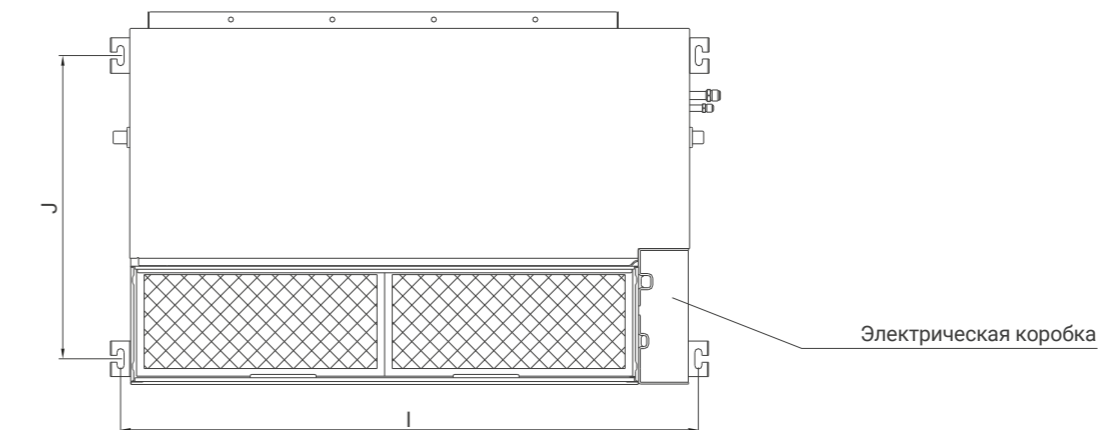
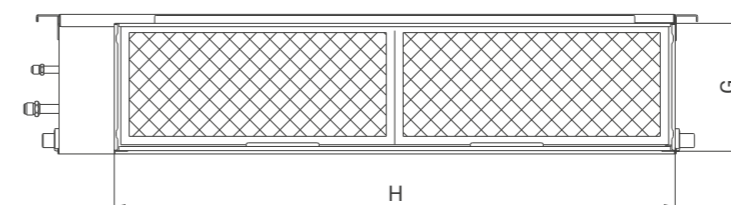
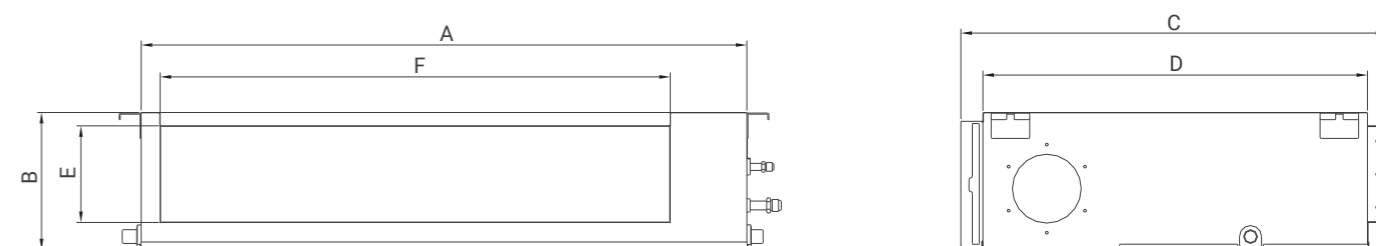

Модель (внутренний блок)	Габаритные размеры, мм				Сторона подачи воздуха, мм		Сторона забора воздуха, мм		Кронштейны, мм	
	A	B	C	D	E	F	G	H	I	J
LS-MHE07DWE2	700	200	506	450	152	537	186	599	741	360
LS-MHE09DWE2	700	200	506	450	152	537	186	599	741	360
LS-MHE12DWE2	700	200	506	450	152	537	186	599	741	360
LS-MHE18DWE2	1010	200	506	450	152	847	186	909	1051	360

СЕРИЯ **BUSINESS**

## ПОЛУПРОМЫШЛЕННЫЕ СПЛИТ-СИСТЕМЫ



Одной из составляющих успеха бизнеса является комфортная атмосфера, которая привлекает клиентов и вдохновляет сотрудников. Полупромышленные кондиционеры ECO ENERGY от LESSAR создают особый микроклимат, который станет визитной карточкой вашего предприятия. Широкий модельный ряд сплит-систем ECO ENERGY позволяет найти решение для помещений различного типа и назначения. В зависимости от поставленной задачи и особенностей помещения, могут быть применены кассетные, напольно-потолочные, канальные или колонные внутренние блоки.

# LESSAR

АТМОСФЕРА  
УСПЕХА

## Серия Business

### Полупромышленные кондиционеры **ECO ENERGY**

Серия ECO ENERGY — это широкая линейка полупромышленных кондиционеров, которые позволяют создать комфортный микроклимат в больших коммерческих помещениях. Модельный ряд DC-инверторных кондиционеров представлен различными типами внутренних блоков производительностью от 3,5 до 28 кВт. В зависимости от поставленной задачи и площади кондиционируемого помещения может быть установлен кассетный, напольно-потолочный или канальный блок.

Сплит-системы постоянной производительности ECO ENERGY доступны в колонном и канальном типах исполнения. Серия колонных кондиционеров представлена моделями мощностью 7, 14 и 17 кВт, а мощность канальных сплит-систем составляет 44–56,3 кВт.

Полупромышленные кондиционеры LESSAR обладают продуманной системой воздухо-распределения и прочным корпусом с антикоррозийным покрытием теплообменников Golden Fin. Благодаря долгому сроку службы, доступной цене и оптимальному функционалу сплит-системы ECO ENERGY широко используются в крупных офисах, конференц-залах, гостиничных комплексах и административных помещениях.

В 2025 году инверторные полупромышленные кондиционеры LESSAR полностью перешли на экологичный хладагент R32.

### Маркировка оборудования

#### LS-HE18BCWE2

<b>L</b>	торговая марка LESSAR	<b>C</b>	компактная модель
<b>S</b>	внутренний блок	<b>W</b>	модельный ряд: <b>M</b> — модельный ряд 2016 года <b>N</b> — модельный ряд 2017 года <b>O, P</b> — модельный ряд 2018 года <b>R</b> — модельный ряд 2019 года <b>T</b> — модельный ряд 2020 года <b>V, W</b> — модельный ряд 2022 года
<b>H</b>	тепловой насос	<b>E</b>	хладагент: <b>A</b> — R410A <b>E</b> — R32
<b>E</b>	инвертор	<b>2</b>	тип электропитания: <b>2</b> — 220 В, 1 фаза <b>4</b> — 380 В, 3 фазы
<b>18</b>	мощность, БТЕ×1000		
<b>B</b>	тип блока: <b>S</b> — колонный <b>B</b> — кассетный <b>T</b> — напольно-потолочный <b>D</b> — канальный		



#### LU-HE18UWE2

<b>L</b>	торговая марка LESSAR	<b>W</b>	модельный ряд: <b>L, K</b> — модельный ряд 2015 года <b>N</b> — модельный ряд 2017 года <b>O, P</b> — модельный ряд 2018 года <b>R</b> — модельный ряд 2019 года <b>T</b> — модельный ряд 2020 года <b>V, W</b> — модельный ряд 2022 года
<b>U</b>	наружный блок	<b>E</b>	хладагент: <b>A</b> — R410A <b>E</b> — R32
<b>H</b>	тепловой насос	<b>2</b>	тип электропитания: <b>2</b> — 220 В, 1 фаза <b>4</b> — 380 В, 3 фазы
<b>18</b>	мощность, БТЕ×1000		
<b>U</b>	тип блока: универсальный наружный		

### Сплит-системы переменной производительности

Мощность	BTU/h	12 000	18 000	24 000	36 000	48 000	55 000	76 000	96 000	150 000	192 000
	кВт	3,52	5,28	7,03	10,55	14,07	16,12	22,27	28,13	43,96	56,27
<b>Кассетные</b>											
		●	●	●	●	●	●				
<b>Напольно-потолочные</b>											
			●	●	●	●	●				
<b>Канальные</b>											
		●	●	●	●	●	●				
<b>Наружные</b>											
		●	●	●	●	●	●				
<b>Канальные инверторные сплит-системы большой мощности</b>											
									●		

### Сплит-системы постоянной производительности

Мощность	BTU/h	12 000	18 000	24 000	36 000	48 000	58 500	76 000	96 000	150 000	192 000
	кВт	3,52	5,28	7,03	10,55	14,07	17,14	22,27	28,13	43,96	56,27
<b>Колонные</b>											
				●		●	●				
<b>Канальные сплит-системы большой мощности</b>											
										●	●

## Кассетные компактные внутренние блоки **ESG ENERGY**



В КОМПЛЕКТЕ



Пульт управления LZ-UPW4L проводной

Инверторные компактные кассетные внутренние блоки предназначены для монтажа в помещениях с подвесными потолками. Благодаря особенностям конструкции они способны обеспечить равномерное распределение воздуха в семи направлениях одновременно. Компактные кассетные внутренние блоки с легкостью встраиваются в стандартную ячейку подвесного потолка, что значительно упрощает процесс монтажа.

## Кассетные внутренние блоки **ESG ENERGY**



В КОМПЛЕКТЕ



Пульт управления LZ-UPW4L проводной

Инверторные кассетные внутренние блоки предназначены для монтажа в помещениях с подвесными потолками и имеют управляемые жалюзи, обеспечивающие оптимально комфортное воздухораспределение.

Возможность раздачи воздуха по семи направлениям великолепно подходит для использования в помещениях общественного назначения.

### Встроенная помпа



Встроенная дренажная помпа отводит скапливающийся в поддоне внутреннего блока конденсат.

### Компактный размер



Компактность внутреннего блока позволяет вписать его в стандартную ячейку подвесного потолка.

### Эффективное охлаждение



Стабильная работа кондиционера в режиме охлаждения при температуре наружного воздуха до +50 °С.

### Golden Fin

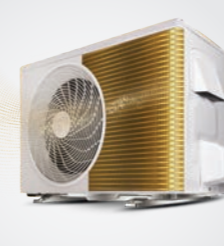

Защитное покрытие Golden Fin способствует хорошей теплопередаче и блокирует процесс окисления.

### Встроенная помпа



Встроенная дренажная помпа отводит скапливающийся в поддоне внутреннего блока конденсат.

### Эффективное охлаждение



Стабильная работа кондиционера в режиме охлаждения при температуре наружного воздуха до +50 °С.

## Технические характеристики

Блок внутренний		LS-HE12BCWE2	LS-HE18BCWE2
Блок наружный		LU-HE12UWE2	LU-HE18UWE2
Панель внутреннего блока		LZ-B4CUB	
Холодопроизводительность	BTU/h	12000 (2900–14200)	18000 (9900–20000)
	кВт	3,52 (0,85–4,16)	5,28 (2,90–5,86)
Теплопроизводительность	BTU/h	13000 (1600–14800)	19000 (8100–21500)
	кВт	3,81 (0,47–4,34)	5,57 (2,37–6,30)
SEER/SCOP (класс)		6,8 (A+)/4,1 (A+)	6,5 (A+)/4,1 (A+)
Потребляемая мощность (охлаждение)	кВт	1,015 (0,160–1,450)	1,550 (0,720–2,040)
Потребляемая мощность (обогрев)	кВт	1,020 (0,125–1,390)	1,543 (0,700–1,950)
Рабочий ток (охлаждение/обогрев)	A	4,50 (1,30–6,40)/ 4,50 (1,10–6,20)	6,90 (3,20–9,00)/ 6,80 (3,10–8,60)
Характеристики электрической цепи	ф/В/Гц	1/220/50	
Максимальный ток	A	9,0	13,5
Тип хладагента		R32	
Количество хладагента	кг	0,71	1,15
Дозаправка хладагентом (свыше 5 метров)	г/м	12	12
Кабель электропитания	мм <sup>2</sup>	3 × 1,5	3 × 2,5
Соединительный кабель	мм <sup>2</sup>	4 × 1,5	4 × 1,5
Автоматический выключатель (A)	A	16	20
Рекомендуемая площадь помещения, до	м <sup>2</sup>	36	52
Пульт управления		LZ-UPW4L	
<b>Внутренний блок</b>			
Размеры (Ш×Г×В)	мм	570×570×245	570×570×245
Упаковка (Ш×Г×В)	мм	715×640×295	715×640×295
Масса (нетто/брутто)	кг	16,1/18,8	16,2/19,0
Расход воздуха внутреннего блока	м <sup>3</sup> /ч	330/520/620	300/540/660
Уровень звукового давления внутреннего блока	дБ	25,5/31,5/38,5/42	25/31,5/41/44
<b>Панель внутреннего блока</b>			
Размеры (Ш×Г×В)	мм	620×620×50	620×620×50
Упаковка (Ш×Г×В)	мм	715×700×115	715×700×115
Масса (нетто/брутто)	кг	2,7/4,3	2,7/4,3
<b>Соединительные трубы</b>			
Диаметр соединительных труб (жидкость)	мм	6,35	6,35
Диаметр соединительных труб (газ)	мм	9,52	12,7
Максимальная длина фреонпровода	м	25	30
Максимальный перепад высоты фреонпровода	м	10	20
Диаметр линии отвода конденсата внутреннего блока	мм	25	25
<b>Диапазон рабочих температур наружного воздуха</b>			
Охлаждение	°С	от –15 до +50	
Обогрев	°С	от –20 до +24	

## Технические характеристики

Блок внутренний		LS-HE24BWE2	LS-HE36BVE4	LS-HE48BVE4	LS-HE55BVE4
Блок наружный		LU-HE24UWE2	LU-HE36UVE4	LU-HE48UVE4	LU-HE55UVE4
Панель внутреннего блока		LZ-B4UB			
Холодопроизводительность	BTU/h	24000 (11250–27000)	36000 (9500–39000)	44819 (12000–48500)	55000 (14000–60000)
	кВт	7,03 (3,30–7,91)	10,55 (2,78–11,43)	13,14 (3,52–14,21)	16,12 (4,10–17,58)
Теплопроизводительность	BTU/h	26000 (9500–29000)	38000 (10000–40000)	52768 (14000–55000)	62114 (15000–64000)
	кВт	7,62 (2,78–8,50)	11,14 (2,93–11,72)	15,46 (4,00–16,12)	18,20 (4,40–18,76)
SEER/SCOP EER/COP (класс)		6,3 (A+)/4,1 (A+)	3,21 (A)/3,84 (A)	2,5 (E)/3,21 (C)	2,61 (D)/3,61 (A)
Потребляемая мощность (охлаждение)	кВт	2,191 (0,780–2,750)	3,287 (0,900–3,900)	5,318 (0,950–5,900)	6,176 (1,150–6,450)
Потребляемая мощность (обогрев)	кВт	1,900 (0,610–2,300)	2,900 (0,800–2,950)	4,818 (1,000–5,200)	5,043 (1,100–5,250)
Рабочий ток (охлаждение/обогрев)	A	10,20 (4,20–12,00)/ 8,50 (3,60–10,10)	16,00 (4,20–18,00)/ 12,70 (3,50–14,00)	10,30 (2,30–10,50)/ 9,00 (2,50–10,40)	10,00 (3,10–10,20)/ 8,00 (2,20–8,60)
Характеристики электрической цепи	ф/В/Гц	1/220/50		3/380/50	
Максимальный ток	A	19	22,5	13	14
Тип хладагента		R32			
Количество хладагента	кг	1,4	2,05	2,5	2,6
Дозаправка хладагентом (свыше 5 метров)	г/м	24	24	24	24
Кабель электропитания	мм <sup>2</sup>	3 × 2,5	3 × 4,0	5 × 2,5	5 × 2,5
Соединительный кабель	мм <sup>2</sup>	4 × 1,5	4 × 1,5	4 × 1,5	4 × 1,5
Автоматический выключатель (A)	A	25	32	20	20
Рекомендуемая площадь помещения, до	м <sup>2</sup>	70	105	131	161
Пульт управления		LZ-UPW4L			
<b>Внутренний блок</b>					
Размеры (Ш×Г×В)	мм	830×830×205	830×830×245	830×830×245	830×830×287
Упаковка (Ш×Г×В)	мм	910×910×250	910×910×290	910×910×290	910×910×330
Масса (нетто/брутто)	кг	21,6/25,4	27,2/31,2	28,8/32,3	30,7/34,8
Расход воздуха внутреннего блока	м <sup>3</sup> /ч	992/1118/1247	1300/1530/1700	1600/1800/1950	1730/1950/2170
Уровень звукового давления внутреннего блока	дБ	27,5/37/42,5/45	44/47/50	50/52/54	49,5/52/54,5
<b>Панель внутреннего блока</b>					
Размеры (Ш×Г×В)	мм	950×950×55	950×950×55	950×950×55	950×950×55
Упаковка (Ш×Г×В)	мм	1035×1035×90	1035×1035×90	1035×1035×90	1035×1035×90
Масса (нетто/брутто)	кг	6/9	6/9	6/9	6/9
<b>Соединительные трубы</b>					
Диаметр соединительных труб (жидкость)	мм	9,52	9,52	9,52	9,52
Диаметр соединительных труб (газ)	мм	15,9	15,9	15,9	15,9
Максимальная длина фреонпровода	м	50	30	50	50
Максимальный перепад высоты фреонпровода	м	25	20	30	30
Диаметр линии отвода конденсата внутреннего блока	мм	25	25	25	25
<b>Диапазон рабочих температур наружного воздуха</b>					
Охлаждение	°С	от –15 до +50			
Обогрев	°С	от –20 до +24		от –15 до +24	

## Напольно-потолочные внутренние блоки **ES ENERGY**

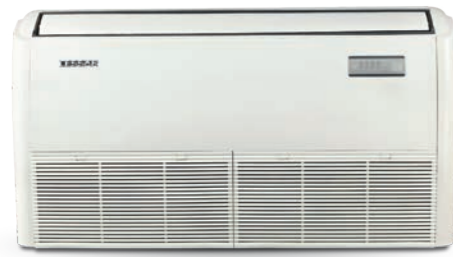

В КОМПЛЕКТЕ



Пульт управления LZ-UPW4L проводной

Инверторные напольно-потолочные блоки незаменимы в тех случаях, когда требуется установка оборудования на полу, вдоль стены, или под потолком, а установка кассетных сплит-систем нецелесообразна из-за вытянутой формы помещения. Напольно-потолочные кондиционеры отличаются простотой монтажа, предлагая универсальное решение для коммерческих объектов.

## Канальные внутренние блоки **ES ENERGY**



В КОМПЛЕКТЕ



Пульт управления LZ-UPW4L проводной

Инверторные канальные внутренние блоки предназначены для кондиционирования одного или нескольких помещений сразу. Они устанавливаются в систему подвесных потолков, и воздух распределяется воздуховодами по кондиционируемым помещениям. Скрытый способ их монтажа не нарушает дизайн интерьера.

**Для моделей 12 000 BTU есть возможность вертикальной установки с отключением помпы, 18 000–24 000 BTU с изменением положения помпы.**

**Golden Fin**

Защитное покрытие Golden Fin способствует хорошей теплопередаче и блокирует процесс окисления.

**Авторестарт**

Сохраняет настройки при перебоях с электропитанием. Работа в ранее заданном режиме после подачи питания.

**Эффективное охлаждение**

Стабильная работа кондиционера в режиме охлаждения при температуре наружного воздуха до +50 °С.

**Golden Fin**

Защитное покрытие Golden Fin способствует хорошей теплопередаче и блокирует процесс окисления.

**Скрытый способ монтажа**

Установка в подпотолочное пространство. Это позволяет скрыть внутренний блок за подвесным потолком.

**Эффективное охлаждение**

Стабильная работа кондиционера в режиме охлаждения при температуре наружного воздуха до +50 °С.

### Технические характеристики

Блок внутренний		LS-HE18TWE2	LS-HE24TWE2	LS-HE36TVE4	LS-HE48TVE4	LS-HE55TVE4
Блок наружный		LU-HE18UWE2	LU-HE24UWE2	LU-HE36UVE4	LU-HE48UVE4	LU-HE55UVE4
Холодопроизводительность	BTU/h	18000 (9250–20000)	24000 (10990–27100)	36000 (9200–37500)	48000 (12000–48600)	55000 (14000–60000)
	кВт	5,28 (2,71–5,68)	7,03 (3,22–7,94)	10,55 (2,70–10,99)	14,07 (3,52–14,24)	16,12 (4,10–17,58)
Теплопроизводительность	BTU/h	19000 (8250–21500)	26000 (9280–29000)	38000 (9500–40000)	53000 (14000–55000)	61056 (15000–64000)
	кВт	5,57 (2,42–6,30)	7,62 (2,72–8,50)	11,14 (2,78–11,72)	15,53 (4,10–16,12)	17,88 (4,40–18,76)
SEER/SCOP, EER/COP (класс)		6,1 (A++)/4 (A+)	6,3 (A+)/4,1 (A+)	3,01 (B)/3,71 (A)	2,61 (D)/3,41 (B)	2,61 (D)/3,61 (A)
Потребляемая мощность (охлаждение)	кВт	1,450 (0,670–2,027)	2,191 (0,750–2,730)	3,505 (0,900–4,100)	5,390 (0,950–5,900)	6,176 (1,150–6,450)
Потребляемая мощность (обогрев)	кВт	1,500 (0,540–1,640)	1,980 (0,650–2,940)	3,000 (0,800–3,400)	4,555 (1,000–5,200)	4,957 (1,100–5,250)
Рабочий ток (охлаждение/обогрев)	A	6,00 (3,20–9,00)/6,60 (2,70–7,30)	10,54 (3,90–12,10)/8,70 (3,50–10,60)	17,50 (4,20–18,50)/14,30 (3,50–16,00)	10,30 (2,30–10,50)/9,00 (2,50–10,40)	10,00 (3,10–10,20)/8,50 (2,20–8,60)
Характеристики электрической цепи	ф/В/Гц	1/220/50			3/380/50	
Максимальный ток	A	13,5	19	22,5	13	14
Тип хладагента		R32				
Количество хладагента	кг	1,15	1,4	2,05	2,5	2,6
Дозаправка хладагентом (свыше 5 метров)	г/м	12	24	24	24	24
Кабель электропитания	мм²	3×2,5	3×2,5	3×4,0	5×2,5	5×2,5
Соединительный кабель	мм²	4×1,5	4×1,5	4×1,5	4×1,5	4×1,5
Автоматический выключатель (A)	A	20	25	32	20	20
Рекомендуемая площадь помещения, до	м²	53	70	105	140	161
Пульт управления		LZ-UPW4L				
<b>Внутренний блок</b>						
Размеры (Ш×Г×В)	мм	1068×675×235	1068×675×235	1285×675×235	1650×675×235	1650×675×235
Упаковка (Ш×Г×В)	мм	1145×755×318	1145×755×318	1360×755×318	1725×755×318	1725×755×318
Масса (нетто/брутто)	кг	28/33,3	28/33,1	32/37,5	42,1/49,2	42/48,8
Расход воздуха внутреннего блока	м³/ч	723/839/958	853/1023/1192	1450/1550/1700	2000/2150/2300	1950/2080/2210
Уровень звукового давления внутреннего блока	дБ	37/41/44	22,5/36,5/45,5/49,5	49/51/53	50,5/52/54	53,5/52/50,5
<b>Соединительные трубы</b>						
Диаметр соединительных труб (жидкость)	мм	6,35	9,52	9,52	9,52	9,52
Диаметр соединительных труб (газ)	мм	12,7	15,9	15,9	15,9	15,9
Максимальная длина фреонпровода	м	30	50	30	50	50
Максимальный перепад высоты фреонпровода	м	20	25	20	30	30
Диаметр линии отвода конденсата внутреннего блока	мм²	25	25	25	25	25
<b>Диапазон рабочих температур наружного воздуха</b>						
Охлаждение	°С	от –15 до +50				
Обогрев	°С	от –20 до +24		от –15 до +24		

### Технические характеристики

Блок внутренний		LS-HE12DWE2B	LS-HE18DWE2B	LS-HE24DWE2	LS-HE36DVE4	LS-HE48DVE4	LS-HE55DVE4
Блок наружный		LU-HE12UWE2	LU-HE18UWE2	LU-HE24UWE2	LU-HE36UVE4	LU-HE48UVE4	LU-HE55UVE4
Холодопроизводительность	BTU/h	12000 (1800–13334)	18000 (4500–21000)	24000 (11000–27000)	36000 (9500–38000)	47050 (12000–49000)	55000 (14000–56000)
	кВт	3,52 (0,53–3,91)	5,28 (1,32–6,15)	7,03 (3,22–7,91)	10,55 (2,78–11,14)	13,79 (3,52–14,36)	16,12 (4,10–16,41)
Теплопроизводительность	BTU/h	13000 (3400–15241)	20500 (5100–21500)	26000 (9500–29200)	38000 (9500–40000)	51663 (14000–52180)	59467 (15000–59000)
	кВт	3,81 (1,00–4,47)	6,01 (1,49–6,30)	7,62 (2,78–8,56)	11,14 (2,78–11,72)	15,14 (4,10–15,29)	17,43 (4,40–17,29)
SEER/SCOP, EER/COP (класс)		6,5 (A+)/4,1 (A+)	6,5 (A+)/4,1 (A+)	6,5 (A+)/4,2 (A+)	3,21 (A)/3,71 (A)	2,61 (D)/3,61 (A)	2,61 (D)/3,61 (A)
Потребляемая мощность (охлаждение)	кВт	1,096 (0,155–1,465)	1,590 (0,360–2,130)	2,191 (0,750–2,860)	3,287 (0,900–4,100)	5,283 (0,950–6,250)	6,176 (1,000–6,700)
Потребляемая мощность (обогрев)	кВт	1,117 (0,302–1,423)	1,615 (0,500–1,850)	2,000 (0,640–2,500)	3,000 (0,800–3,400)	4,194 (1,000–4,350)	4,828 (1,020–4,900)
Рабочий ток (охлаждение/обогрев)	A	4,77 (1,30–6,47)/5,69 (1,48–6,29)	7,10 (1,60–9,40)/7,20 (2,20–8,10)	10,2 (4,20–12,60)/9,00 (3,80–11,00)	18,50 (4,20–18,60)/14,50 (3,50–16,00)	9,00 (2,30–9,50)/7,00 (2,50–7,20)	11,00 (2,10–11,50)/8,00 (2,10–8,50)
Характеристики электрической цепи	ф/В/Гц	1/220/50			3/380/50		
Максимальный ток	A	9,0	13,5	19	22,5	13	14
Тип хладагента		R32					
Количество хладагента	кг	0,71	1,15	1,4	2,05	2,5	2,6
Дозаправка хладагентом (свыше 5 метров)	г/м	12	12	24	24	24	24
Рекомендуемая площадь помещения, до	м²	35	52	70	111	137	160
Кабель электропитания	мм²	3×1,5	3×2,5	3×2,5	3×4	5×2,5	5×2,5
Соединительный кабель	мм²	4×1,5	4×1,5	4×1,5	4×1,5	4×1,5	4×1,5
Автоматический выключатель	A	16	20	25	32	20	20
Пульт управления		LZ-UPW4L					
<b>Внутренний блок</b>							
Размеры (Ш×Г×В)	мм	700×506×200	700×750×245	1000×750×245	1360×774×249	1200×874×300	1200×874×300
Упаковка (Ш×Г×В)	мм	860×540×285	925×850×298	1225×860×304	1570×805×330	1405×915×365	1405×915×365
Масса (нетто/брутто)	кг	16,6/19,8	24,4/29	31,8/37,2	40,5/48,3	47,6/55,8	47,4/56,1
Расход воздуха внутреннего блока	м³/ч	470/570/660	650/780/900	700/1000/1200	1500/1800/2100	1680/2040/2400	1820/2210/2600
Уровень звукового давления внутреннего блока	дБ	26/31/33/35	25/31/34/36,5	27,5/31/32,5/33,5	48,5/51/53	41,5/44,5/47	43/46,5/49
Стандартное статическое давление	Па	25	25	25	37	50	50
Диапазон статического давления	Па	0–100	0–160	0–160	0–160	0–160	0–160
<b>Соединительные трубы</b>							
Диаметр соединительных труб (жидкость)	мм	6,35	6,35	9,52	9,52	9,52	9,52
Диаметр соединительных труб (газ)	мм	9,52	12,7	15,9	15,9	15,9	15,9
Максимальная длина фреонпровода	м	25	30	50	30	50	50
Максимальный перепад высоты фреонпровода	м	10	20	25	20	30	30
Диаметр линии отвода конденсата, внутр./наруж. блок	мм	25	25	25	25	25	25
<b>Диапазон рабочих температур наружного воздуха</b>							
Охлаждение	°С	от –15 до +50					
Обогрев	°С	от –20 до +24			от –15 до +24		

## Универсальные наружные блоки **ES ENERGY**



Универсальные инверторные наружные блоки полупромышленных сплит-систем сочетаются с кассетными, напольно-потолочными и канальными внутренними блоками. Наружные блоки инверторного типа более точно поддерживают заданную температуру и обладают меньшим шумом по сравнению с обычными кондиционерами, а экономия электроэнергии по сравнению с неинверторными сплит-системами может достигать 50%. Для улучшения теплопередачи в наружных блоках была доработана форма теплообменника. Кроме того, увеличен диапазон рабочих температур.

### DC + FULL DC Inverter



Плавное регулирование механических приводов. FULL DC модели: 12 000–24 000 BTU; DC модели: 36 000–55 000 BTU

### Golden Fin



Защитное покрытие Golden Fin способствует хорошей теплопередаче и блокирует процесс окисления.

### Эффективное охлаждение



Стабильная работа кондиционера в режиме охлаждения при температуре наружного воздуха до +50 °С.

## Технические характеристики

Блок наружный	LU-HE12UWE2	LU-HE18UWE2	LU-HE24UWE2	LU-HE36UVE4	LU-HE48UVE4	LU-HE55UVE4	
Совместимые модели внутренних блоков	LS-HE12BCWE2	LS-HE18BCWE2	LS-HE24BWE2	LS-HE36BVE4	LS-HE48BVE4	LS-HE55BVE4	
	LS-HE18TWE2	LS-HE18TWE2	LS-HE24TWE2	LS-HE36TVE4	LS-HE48TVE4	LS-HE55TVE4	
	LS-HE12DWE2B	LS-HE18DWE2B	LS-HE24DWE2	LS-HE36DVE4	LS-HE48DVE4	LS-HE55DVE4	
Максимальная потребляемая мощность	кВт	1,85	2,95	3,70	5,20	6,90	7,30
Максимальный ток	А	9,0	13,5	19,0	22,5	13,0	14,0
Характеристики электрической цепи	ф/В/Гц	1/220/50			3/380/50		
Хладагент		R32					
Количество хладагента	кг	0,71	1,15	1,40	2,05	2,50	2,60
Дозаправка хладагентом (свыше 5 м)	г/м	12	12	24	24	24	24
Кабель электропитания	мм <sup>2</sup>	3×1,5	3×2,5	3×2,5	3×4	5×2,5	5×2,5
Соединительный кабель	мм <sup>2</sup>	4×1,5	4×1,5	4×1,5	4×1,5	4×1,5	4×1,5
Автоматический выключатель	А	16	20	25	32	20	20
Марка компрессора		GMCC					
<b>Наружный блок</b>							
Размеры (Ш×Г×В)	мм	765×303×555	805×330×554	890×342×673	946×410×810	946×410×810	980×375×975
Упаковка (Ш×Г×В)	мм	887×337×610	915×370×615	995×398×740	1090×500×885	1090×500×885	1145×500×1080
Масса (нетто/брутто)	кг	26,6/29,0	32,5/35,2	41,9/45,2	54,5/59	76,1/81	85,6/99,8
Уровень звукового давления	дБ	52	58	60	62	65	64
<b>Соединительные трубы</b>							
Диаметр соединительных труб (жидкость)	мм	6,35	6,35	9,52	9,52	9,52	9,52
Диаметр соединительных труб (газ)	мм	9,52	12,7	15,9	15,9	15,9	15,9
Максимальная длина фреонпровода	м	25	30	50	30	50	50
Максимальный перепад высоты фреонпровода	м	10	20	25	20	30	30
<b>Диапазон рабочих температур наружного воздуха</b>							
Охлаждение	°С	от -15 до +50			от -15 до +50		
Обогрев	°С	от -20 до +24			от -15 до +24		

## Канальные сплит-системы большой мощности (инверторные)



В КОМПЛЕКТЕ



Пульт управления LZ-HJPW проводной

Высокое статическое давление канальных кондиционеров большой мощности позволяет использовать разветвленную сеть воздуховодов и обеспечить холодоснабжение в большом количестве небольших помещений или организовать кондиционирование воздуха в цехе или ангаре, холле отеля, бизнес-центре и других помещениях большой площади. Инверторный компрессор обеспечивает плавность регулировки температуры и высокий уровень энергоэффективности.

### DC Inverter



Современное инженерное решение обеспечивает плавное регулирование работы компрессора.

### Скрытый способ монтажа



Установка в подпотолочное пространство. Это позволяет скрыть внутренний блок за подвесным потолком.

### Большая мощность



Блоки большой мощности эффективно охлаждают помещения с большими тепловыми притоками.

## Технические характеристики

Блок внутренний	LS-HE96DTA4	
Блок наружный	LU-HE96DTA4	
Холодопроизводительность	BTU/h	96 000
	кВт	28,0
Теплопроизводительность	BTU/h	105 776
	кВт	31,0
SEER (Класс)		3,8 (D)
SCOP (Класс)		4,62 (A++)
Потребляемая мощность (охлаждение)	кВт	11,200
Потребляемая мощность (обогрев)	кВт	9,390
Рабочий ток (охлаждение/обогрев)	А	21,60/19,00
Характеристики электрической цепи	ф/В/Гц	3/380/50
Тип хладагента		R410A
Количество хладагента	кг	6
Дозаправка хладагентом	г/м	57
Кабель электропитания	мм <sup>2</sup>	5×6,0
Соединительный кабель	мм <sup>2</sup>	3×0,75
Автомат токовой защиты	А	50
<b>Внутренний блок</b>		
Размеры (Ш×Г×В)	мм	1366×722×450
Упаковка (Ш×Г×В)	мм	1555×875×500
Масса (нетто/брутто)	кг	90/99
Расход воздуха внутреннего блока	м <sup>3</sup> /ч	4600
Уровень звукового давления внутреннего блока	дБ	51/53/55
Стандартное статическое давление	Па	150
Диапазон статического давления	Па	50–200
<b>Наружный блок</b>		
Размеры (Ш×Г×В)	мм	1120×400×1558
Упаковка (Ш×Г×В)	мм	1270×565×1720
Масса (нетто/брутто)	кг	142/157
Уровень звукового давления наружного блока	дБ	60
Марка компрессора		GMCC
<b>Соединительные трубы</b>		
Диаметр соединительных труб (жидкость)	мм	9,52
Диаметр соединительных труб (газ)	мм	22,1/25,4
Максимальная длина фреонпровода	м	50
Максимальный перепад высоты фреонпровода	м	25
<b>Диапазон рабочих температур наружного воздуха</b>		
Охлаждение	°С	от +10 до +55
Обогрев	°С	от -15 до +27

## Канальные сплит-системы большой мощности (ON/OFF)



В КОМПЛЕКТЕ



Пульт управления LZ-UPW4F проводной

Высокое статическое давление канальных кондиционеров большой мощности позволяет использовать разветвленную сеть воздуховодов и обеспечить холодоснабжение в большом количестве небольших помещений или организовать кондиционирование воздуха в цехе или ангаре, холле гостиницы, бизнес-центре и других помещениях большой площади.

### Улучшенная конструкция

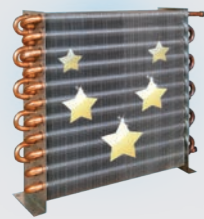

Усовершенствованный теплообменник обеспечивает большую энергоэффективность системы.

### Скрытый способ монтажа



Установка в подпотолочное пространство. Это позволяет скрыть внутренний блок за подвесным потолком.

### Большая мощность



Блоки большой мощности эффективно охлаждают помещения с большими тепловыми притоками.

## Технические характеристики

Блок внутренний	LS-H150DIA4		LS-H192DIA4	
Блок наружный	LU-H150DIA4		LU-H192DIA4	
Холодопроизводительность	BTU/h	150 100	192 000	
	кВт	44,0	56,3	
Теплопроизводительность	BTU/h	160 300	200 000	
	кВт	47,0	58,6	
Коэффициент энергоэффективности охлаждения (EER)		2,7 (D)	2,56 (E)	
Коэффициент энергоэффективности обогрева (COP)		2,99 (D)	3,04 (D)	
Потребляемая мощность (охлаждение)	кВт	16,300	22,000	
Потребляемая мощность (обогрев)	кВт	15,700	19,300	
Рабочий ток (охлаждение/обогрев)	A	12,1	20,9	
Характеристики электрической цепи	ф/В/Гц	3/380/50		
Тип хладагента		R410A		
Количество хладагента	кг	10	11,8	
Дозаправка хладагентом	г/м	180	200	
Кабель электропитания	мм <sup>2</sup>	5×15,0	5×15,0	
Соединительный кабель	мм <sup>2</sup>	4×1,0	4×1,0	
Автомат токовой защиты	A	70	70	
Пульт управления		LZ-UPW4F		
<b>Внутренний блок</b>				
Размеры (Ш×Г×В)	мм	1988×906×669	1988×906×669	
Упаковка (Ш×Г×В)	мм	2095×964×800	2095×964×800	
Масса (нетто/брутто)	кг	208/220	215/230	
Расход воздуха внутреннего блока	м <sup>3</sup> /ч	8500	10 800	
Уровень звукового давления внутреннего блока	дБ	63	65	
Стандартное статическое давление	Па	196	196	
<b>Наружный блок</b>				
Размеры (Ш×Г×В)	мм	1250×765×1615	1390×765×1615	
Упаковка (Ш×Г×В)	мм	1305×820×1790	1455×830×1790	
Масса (нетто/брутто)	кг	288/308	320/336	
Расход воздуха наружного блока	м <sup>3</sup> /ч	12 500	18 500	
Уровень звукового давления наружного блока	дБ	70	73	
Марка компрессора		Hitachi×3	Hitachi×3	
<b>Соединительные трубы</b>				
Диаметр соединительных труб (жидкость)	мм	16	16	
Диаметр соединительных труб (газ)	мм	32	35	
Максимальная длина фреонпровода	м	50	50	
Максимальный перепад высоты фреонпровода	м	25	25	
Диаметр линии отвода конденсата, внутр./наруж. блок	мм	41	41	
<b>Диапазон рабочих температур наружного воздуха</b>				
Охлаждение	°C	от +17 до +46		
Обогрев	°C	от -7 до +24		

## Колонные сплит-системы (ON/OFF)

В КОМПЛЕКТЕ



Пульт управления LZ-KNP беспроводной



Колонные сплит-системы серии LESSAR Business предназначены для напольной установки. Используются, как правило, в холлах отелей, залах ресторанов, конференц-залах, магазинах и других помещениях, где невозможно установить внутренний блок на стену или потолок и где требуется мощная система кондиционирования.

### Golden Fin



Защитное покрытие Golden Fin способствует хорошей теплопередаче и блокирует процесс окисления.

### Электрический нагреватель

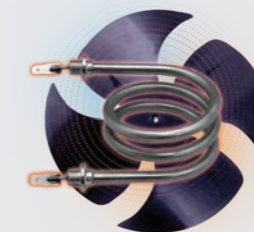

Электрические нагревательные элементы для быстрого достижения комфортной температуры.

### Двойной автосвинг



Двойной автосвинг жалюзи обеспечивает равномерное распределение воздушного потока.

## Технические характеристики

Блок внутренний	LS-H24SKA2A		LS-H48SKA2B		LS-H55SKA2B	
Блок наружный	LU-H24SKA2A		LU-H48SKA2B		LU-H55SKA2B	
Холодопроизводительность	BTU/h	24 000	48 000		60 000	
	кВт	7,03	14,06		17,58	
Теплопроизводительность	BTU/h	27 000+9 320	55 000+12 000		64 500+12 000	
	кВт	7,91+2,73	16,12+3,52		18,9+3,52	
Коэффициент энергоэффективности охлаждения (EER)		3,01 (B)	2,65 (D)		2,61 (D)	
Коэффициент энергоэффективности обогрева (COP)		3,61 (A)	3,01 (D)		3,41 (B)	
Потребляемая мощность (охлаждение)	кВт	2,337	5,300		6,738	
Потребляемая мощность (обогрев)	кВт	2,192+2,730	5,350 + 3,700		5,544+3,900	
Рабочий ток (охлаждение/обогрев)	A	11,80/11,72+12,40	9,50/10,00 + 5,30		11,50/11,00 + 5,70	
Характеристики электрической цепи	ф/В/Гц	1/220/50	3/380/50		3/380/50	
Тип хладагента		R410A				
Количество хладагента	кг	1,92	3,3		3,3	
Дозаправка хладагентом (свыше 5 метров)	г/м	30	30		30	
Рекомендуемая площадь помещения, до	м <sup>2</sup>	70	141		171	
Кабель электропитания	мм <sup>2</sup>	3×4	5×2,5		5×2,5	
Соединительный кабель	мм <sup>2</sup>	3×2,5 + 3×0,75	5×1,5 + 3×0,75		5×1,5 + 3×0,75	
Автомат токовой защиты	A	63	32		32	
<b>Внутренний блок</b>						
Размеры (Ш×Г×В)	мм	510×315×1750	540×410×1825		600×455×1934	
Упаковка (Ш×Г×В)	мм	655×430×1910	690×565×1965		755×585×2080	
Масса (нетто/брутто)	кг	38,4/49,0	52,9/69,4		67,0/85,6	
Расход воздуха внутреннего блока	м <sup>3</sup> /ч	800/910	1180/1488		1984/2326	
Уровень звукового давления внутреннего блока	дБ	40/47	46/54		50/54	
<b>Наружный блок</b>						
Размеры (Ш×Г×В)	мм	890×342×673	900×350×1170		900×350×1170	
Упаковка (Ш×Г×В)	мм	995×398×740	1032×443×1307		1032×443×1307	
Масса (нетто/брутто)	кг	55,5/58,7	98,6/109,3		99,7/111,2	
Расход воздуха наружного блока	м <sup>3</sup> /ч	3650	6000		6500	
Уровень звукового давления наружного блока	дБ	59	63		64	
Марка компрессора		GMCC	BSONYO			
<b>Соединительные трубы</b>						
Диаметр соединительных труб (жидкость)	мм	9,52	9,52		9,52	
Диаметр соединительных труб (газ)	мм	15,90	19,00		19,00	
Максимальная длина фреонпровода	м	25	50		50	
Максимальный перепад высоты фреонпровода	м	15	30		30	
Диаметр линии отвода конденсата, внутр./наруж. блок	мм	32	32		32	
<b>Диапазон рабочих температур наружного воздуха</b>						
Охлаждение	°C	от +18 до +43				от -7 до +43
Обогрев	°C	от -7 до +24				

## Схемы подключения

### Блоки переменной производительности

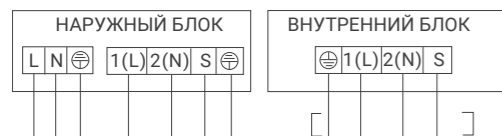

Электропитание:  
1 ф/220 В/50 Гц  
Кабель 4×1,5 мм<sup>2</sup>

LS-HE12BCWE2, LS-HE12DWE2B, LU-HE12UWE2  
LS-HE24BWE2, LU-HE24UWE2, LS-HE18BCWE2  
LS-HE18TWE2, LS-HE18DWE2B, LU-HE18UWE2  
LS-HE24TWE2, LS-HE24DWE2, LU-HE24UWE2  
LS-HE36BVE4, LS-HE36DVE4, LU-HE36UVE4, LS-HE36TVE4

**Электропитание**  
Наружный блок  
220 В/50 Гц  
3×2,5 мм<sup>2</sup>

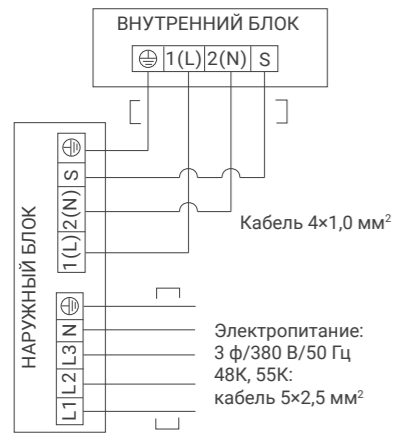

LU-HE48BVE4, LS-HE55BVE4  
LS-HE48TVE4, LS-HE55TVE4  
LS-HE48DVE4, LS-HE55DVE4  
LU-HE48UVE4, LU-HE55UVE4

**Электропитание**  
Наружный блок  
380 В/50 Гц  
5×2,5 мм<sup>2</sup>

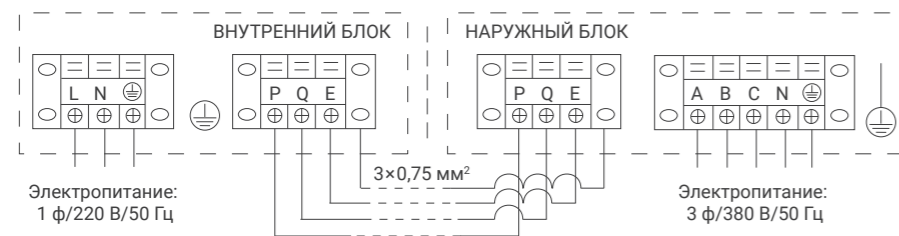

LS-HE96DTA4, LU-HE96DTA4

**Электропитание**  
Внутренний блок  
220 В/50 Гц  
3×0,75 мм<sup>2</sup>  
Наружный блок  
380 В/50 Гц  
5×6,0 мм<sup>2</sup>

### Блоки постоянной производительности

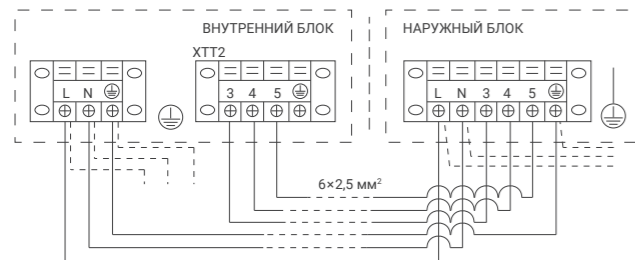

LS-H24SKA2A/LU-H24SKA2A

**Внимание**  
Возможно раздельное подключение электропитания.

**Электропитание**  
Внутренний блок  
220 В/50 Гц  
3×4,0 мм<sup>2</sup>  
Наружный блок  
220 В/50 Гц  
3×2,5 мм<sup>2</sup>

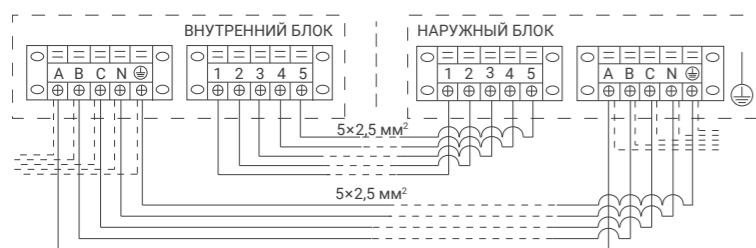

LS-H48SKA4A/LU-H48SKA4A, LS-H55SKA4A/LU-H55SKA4A

**Внимание**  
Возможно раздельное подключение электропитания.

**Электропитание**  
Внутренний блок  
220 В/50 Гц  
5×4,0 мм<sup>2</sup>  
Наружный блок  
380 В/50 Гц  
5×4,0 мм<sup>2</sup>

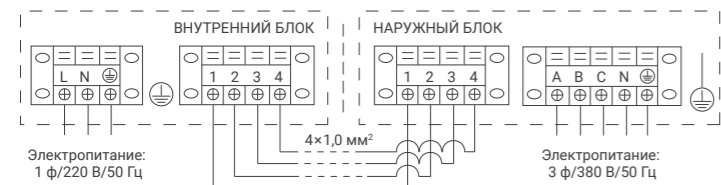

LS-H150DIA4/LU-H150DIA4, LS-H192DIA4/LU-H192DIA4

**Электропитание**  
Внутренний блок  
220 В/50 Гц  
3×2,5 мм<sup>2</sup>  
Наружный блок  
380 В/50 Гц  
5×6,0 мм<sup>2</sup>

## Габаритные чертежи

### Блоки переменной производительности

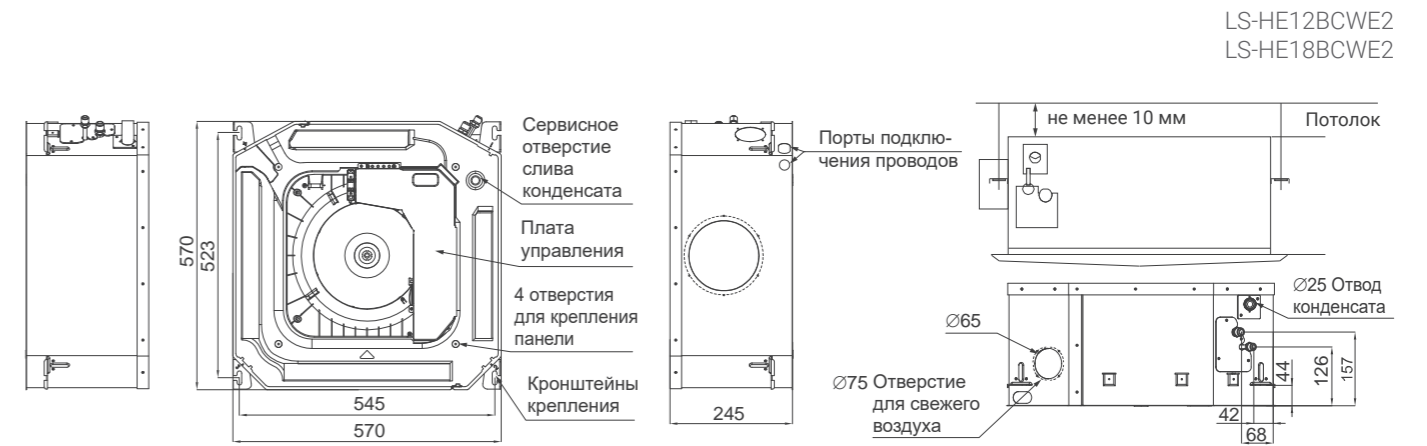

LS-HE12BCWE2  
LS-HE18BCWE2

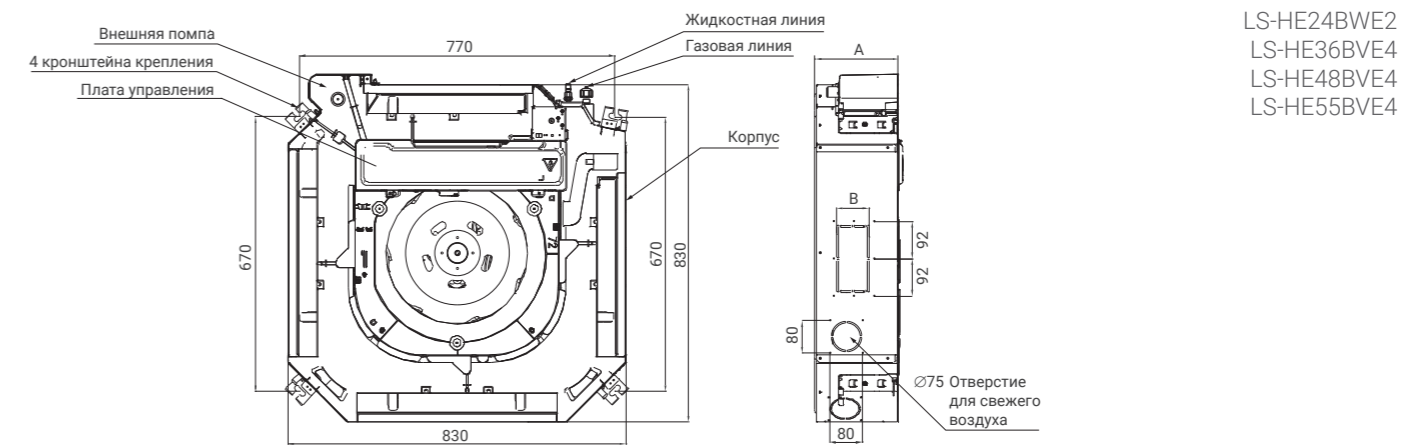

LS-HE24BWE2  
LS-HE36BVE4  
LS-HE48BVE4  
LS-HE55BVE4

Модель (внутренний блок)	A, мм
LS-HE24BWE2	205
LS-HE36BVE4	245
LS-HE48BVE4	245
LS-HE55BVE4	287

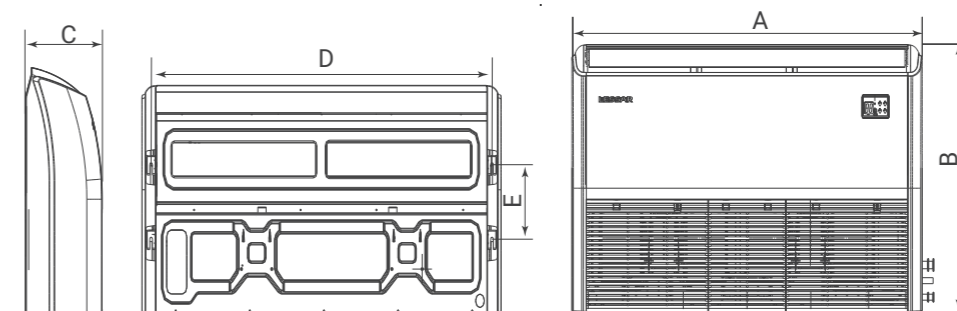

LS-HE18TWE2  
LS-HE24TWE2  
LS-HE36TVE4  
LS-HE48TVE4  
LS-HE55TVE4

Модель (внутренний блок)	A, мм	B, мм	C, мм	D, мм	E, мм
LS-HE18TWE2	1068	675	235	983	220
LS-HE24TWE2	1068	675	235	983	220
LS-HE36TVE4	1285	675	235	1200	220
LS-HE48TVE4	1650	675	235	1565	220
LS-HE55TVE4	1650	675	235	1565	220

## Габаритные чертежи

### Блоки переменной производительности

LS-HE12DWE2B, LS-HE18DWE2B, LS-HE24DWE2,  
LS-HE36DVE4, LS-HE48DVE4, LS-HE55DVE4

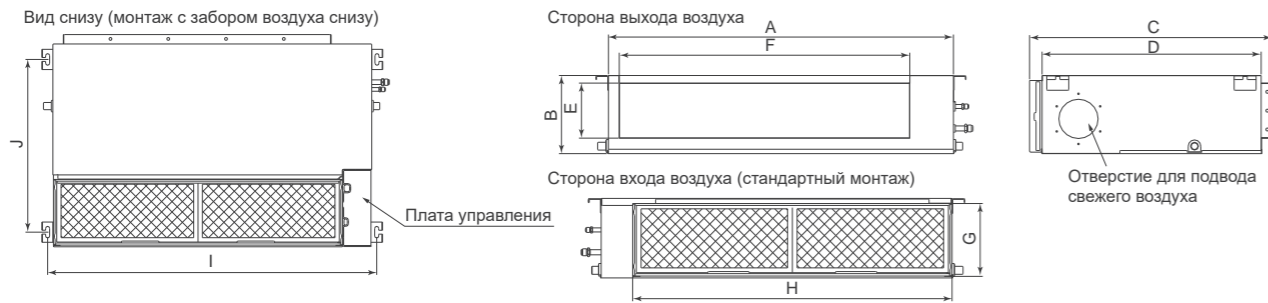

Модель (внутренний блок)	A, мм	B, мм	C, мм	D, мм	E, мм	F, мм	G, мм	H, мм	I, мм	J, мм
LS-HE12DWE2B	700	200	506	450	152	537	186	599	741	360
LS-HE18DWE2BB	880	210	674	600	136	706	190	782	920	508
LS-HE24DWE2	1100	249	774	700	175	926	228	1001	1140	598
LS-HE36DVE4	1360	249	774	700	175	1186	228	1261	1400	598
LS-HE48DVE4	1200	300	874	800	227	1044	280	1101	1240	697
LS-HE55DVE4	1200	300	874	800	227	1044	280	1101	1240	697

LU-HE12UWE2, LU-HE18UWE2, LU-HE24UWE2, LU-HE24UWE2,  
LU-HE36UVE4, LU-HE36UVE4, LU-HE48UVE4, LU-HE55UVE4

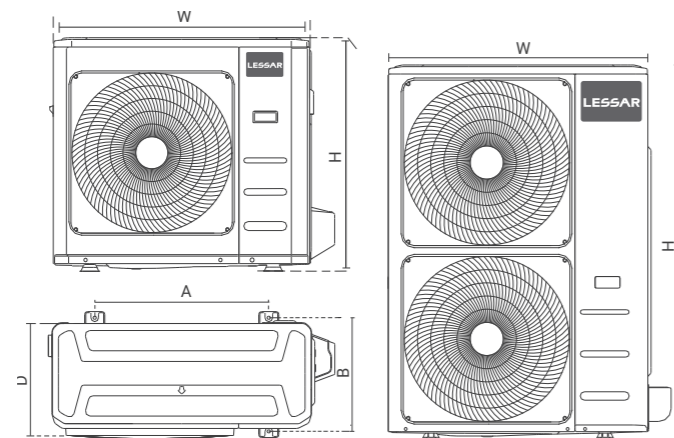

Модель (наружный блок)	W, мм	A, мм	B, мм	D, мм	H, мм
LU-HE12UWE2	765	452	286	303	555
LU-HE18UWE2	805	511	317	330	554
LU-HE24UWE2	890	663	354	342	673
LU-HE24UWE2	890	663	354	342	673
LU-HE36UVE4	946	673	403	410	810
LU-HE48UVE4	946	673	403	410	810
LU-HE55UVE4	952	635	404	415	1333

### Блоки постоянной производительности

LS-H24SKA2A/LU-H24SKA2A  
LS-H48SKA4A/LU-H48SKA4A  
LS-H55SKA4A/LU-H55SKA4A

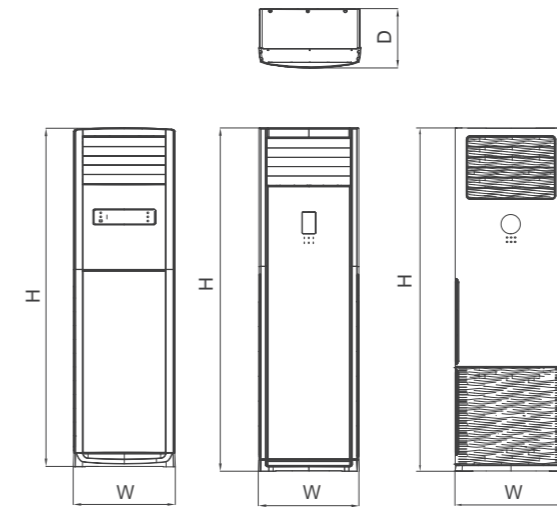

Модель (внутренний блок)	W, мм	D, мм	H, мм
LS-H24SKA2A	510	315	1750
LS-H48SKA4A	540	350	1800
LS-H55SKA4A	600	455	1934

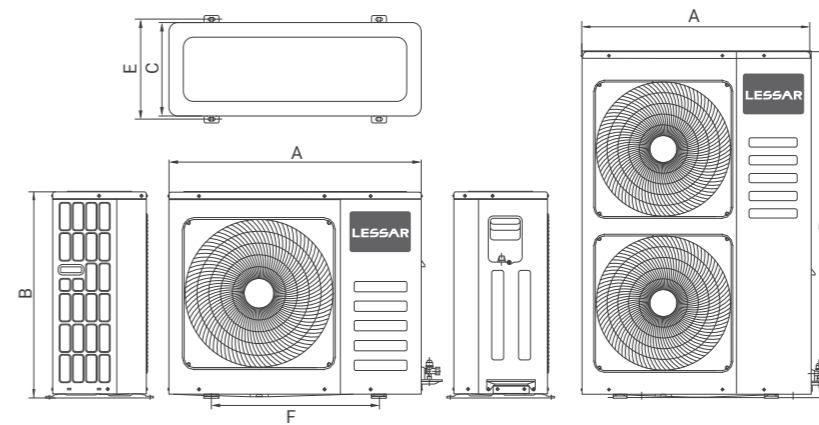

Модель (наружный блок)	A, мм	B, мм	C, мм	E, мм	F, мм
LU-H24SKA2A	890	673	342	663	354
LU-H48SKA4A	900	1170	350	590	378
LU-H55SKA4A	900	1170	350	590	378

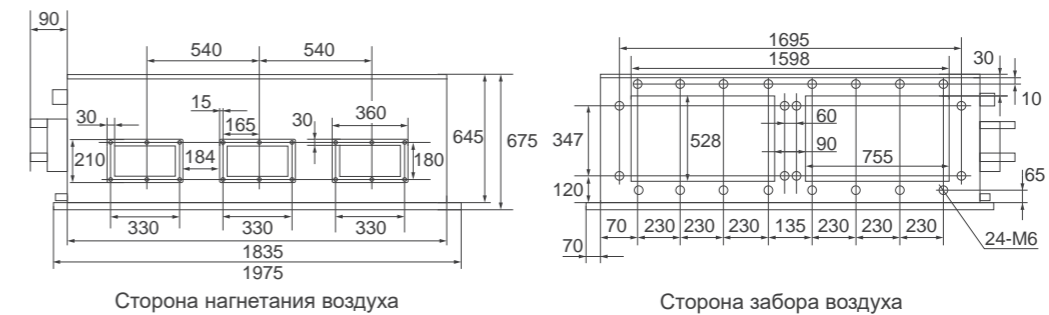

LS-H150DIA4

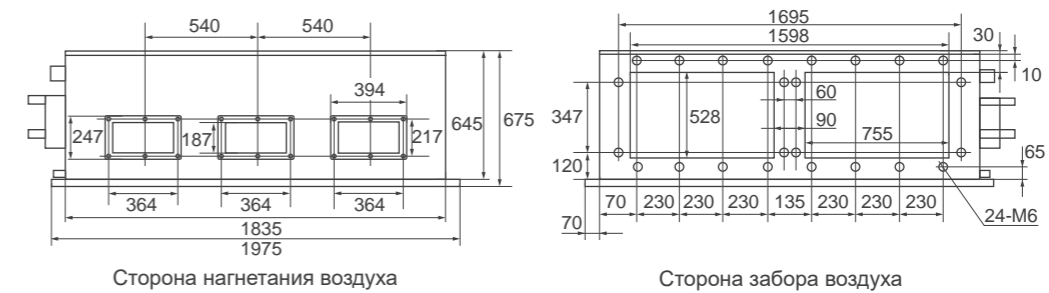

LS-H192DIA4

## Габаритные чертежи

### Блоки постоянной производительности

LU-H150DIA4

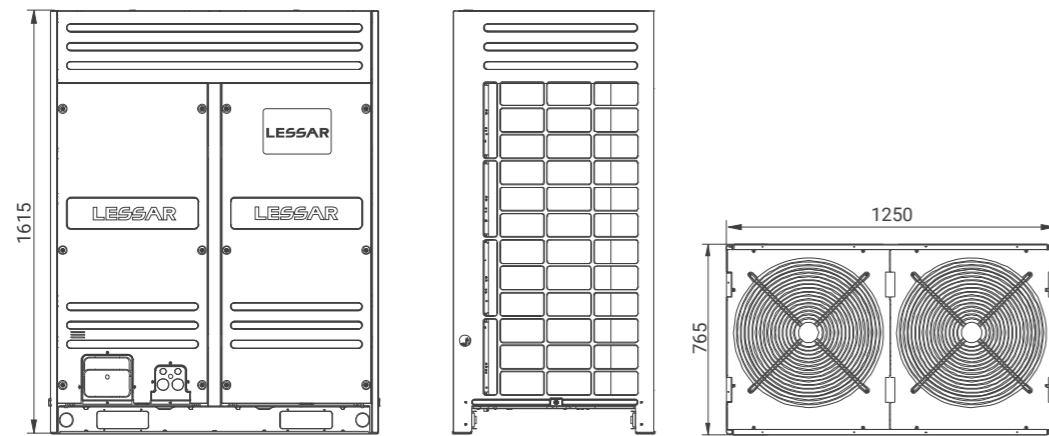

LU-H192DIA4

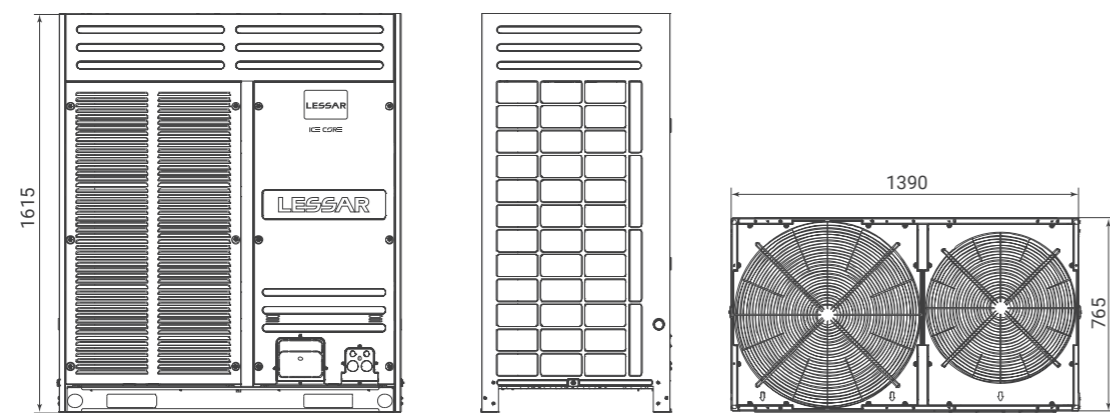

LU-HE96DTA4

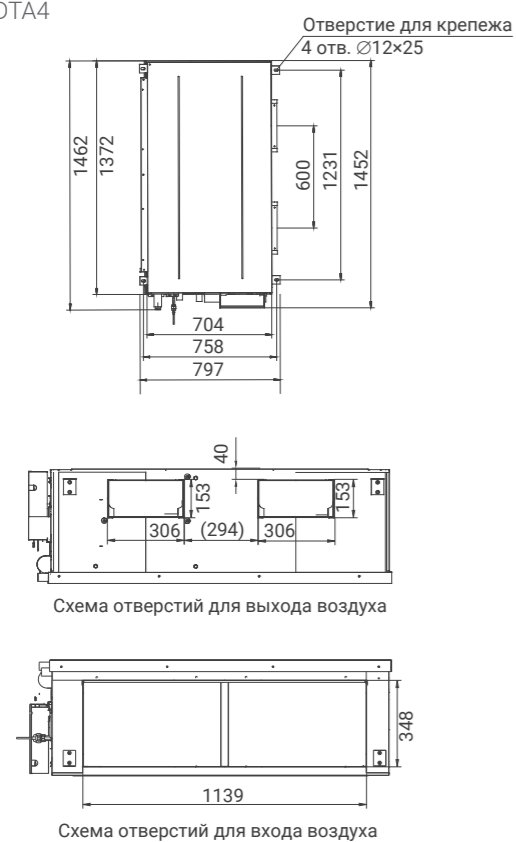

LS-HE96DTA4

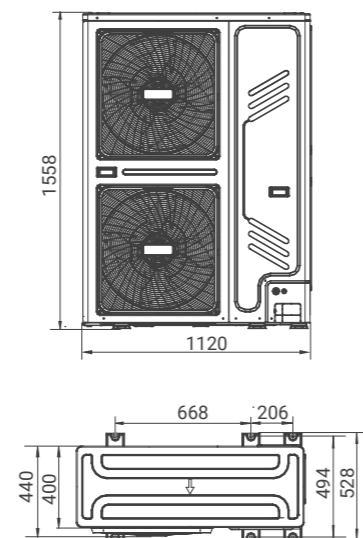

## Аксессуары

### Беспроводные пульты управления



Пульт управления  
LZ-KNP

Поставляется в комплекте с колонными внутренними блоками полупромышленных сплит-систем. Может быть использован в качестве опционального пульта со всей линейкой полупромышленных сплит-систем ECO ENERGY.

### Индивидуальные проводные пульты управления



Пульт управления  
LZ-UPW4F

Пульт управления  
LZ-UPW4FT

Проводной пульт управления LZ-UPW4F пришёл на замену LZ-UPW4. Пульт позволяет задавать режимы работы кондиционера, устанавливать время включения и отключения, регулировать направление жалюзи. Длина кабеля в комплекте — 6 м. Максимально допустимая длина кабеля — 15 м. Пульт LZ-UPW4F отличается от пульта LZ-UPW4 дополнительной функцией Follow Me, при включении которой внутренний блок контролирует работу по данным датчика температуры, встроенного в пульт управления.

- ✓ LZ-UPW4F поставляется в комплекте с кассетными и канальными внутренними блоками.
- ✓ LZ-UPW4FT поставляется в комплекте с напольно-потолочными внутренними блоками.



Пульт управления  
LZ-UPW4L

Проводной пульт управления LZ-UPW4L пришел на замену LZ-UPW4F. Пульт позволяет задавать режимы работы кондиционера, устанавливать время включения и отключения, регулировать направление жалюзи. Длина кабеля в комплекте — 6 м. Максимально допустимая длина кабеля — 10 м. Пульт LZ-UPW4L является полноценным аналогом LZ-UPW4F, в том числе поддерживая функцию Follow Me, при включении которой внутренний блок контролирует работу по данным датчика температуры, встроенного в пульт управления.

- ✓ LZ-UPW4L поставляется в комплекте с компактными кассетными внутренними блоками.



Пульт управления  
LZ-HJPW  
сенсорный

Пульт управления LZ-HJPW позволяет задавать режимы работы кондиционера, устанавливать время включения и отключения, регулировать направление жалюзи. Содержит приемник сигналов беспроводного пульта управления.

- ✓ LZ-HJPW LZ поставляется в комплекте с инверторными канальными блоками большой мощности.

### Пульты для централизованного управления



Пульт управления  
LZ-UPW7  
сенсорный

Центральный пульт управления LZ-UPW7 позволяет осуществить внешнее диспетчерское управление кассетными, канальными и напольно-потолочными внутренними блоками переменной производительности. Максимально возможно подключение 64-х кондиционеров.

# Функции и опции кондиционеров

## Режимы работы

**COOL** — режим охлаждения. Включается тогда, когда температура в помещении становится выше заданной.

**HEAT** — режим обогрева. Включается тогда, когда температура в помещении становится ниже заданной.

**FAN** — режим вентиляции. Осуществляет циркуляцию воздуха в помещении с помощью вентилятора внутреннего блока без включения компрессора.

**DRY** — режим осушения. Уменьшает влажность воздуха в помещении.

**AUTO** — автоматический режим. Поддерживает комфортную температуру в помещении, выбирая нужный режим работы.

**1W StandBy** — в режиме ожидания кондиционер переключается в энергосберегающий режим, потребляя 1 Вт/ч электроэнергии, что на 80% ниже потребления обычного кондиционера (4–5 Вт/ч).

**Автоматическое удаление пыли наружного блока** — после выключения кондиционера лопасть вентилятора в наружном блоке автоматически меняет направление, чтобы очистить блок от пыли и песка.

## Обеспечение комфорта

**3D Airflow** — функция автоматического управления вертикальными и горизонтальными жалюзи с пульта дистанционного управления, обеспечивающая равномерное распределение воздуха в 4 направлениях.

**Умный старт** — функция, предотвращающая в режиме обогрева подачу холодного воздуха в помещении.

**Режим сна** — функция, обеспечивающая режим работы по специальной программе: создает максимально комфортные температурные условия для здорового сна и легкого пробуждения.

**Таймер** — функция, позволяющая программировать время автоматического включения и выключения кондиционера в течение суток.

**Вертикальное качание жалюзи** — функция, позволяющая управлять воздушным потоком с помощью горизонтальных жалюзи, имеющих 5–7 фиксированных положений и плавное качание, обеспечивающее равномерное распределение воздушного потока.

**Горизонтальное качание жалюзи** — функция, позволяющая управлять воздушным потоком с помощью вертикальных жалюзи, имеющих 5–7 фиксированных положений и плавное качание, обеспечивающее равномерное распределение воздушного потока.

**Двойной автосвинг** — функция, позволяющая управлять воздушным потоком с помощью вертикальных и горизонтальных жалюзи с 5–7 фиксированными положениями и плавным качанием, обеспечивающими равномерное распределение воздушного потока.

**Регулировка скорости вентилятора** — функция, регулирующая скорости воздушного потока для создания и поддержания максимально комфортного микроклимата в помещении.

**Авторестарт** — функция, сохраняющая последние настройки в случае перебоев с электропитанием. Включает кондиционер в ранее заданном режиме после восстановления электропитания.

**Follow Me** — функция, отслеживающая и обеспечивающая комфортную температуру в соответствии со значением датчика температуры, встроенного в дистанционный пульт управления.

**Подача свежего воздуха** — технология, обеспечивающая подачу свежего воздуха в помещение.

**Quiet Design** — уровень шума внутреннего блока в режиме «Silence» составляет 21 дБ(А), что является одним из лучших показателей среди бытовых кондиционеров.

**Светодиодный дисплей** — дисплей, отображающий заданную температуру охлаждения или обогрева, режимы работы и коды неисправностей в случае их возникновения.

**Пульт Intellect** — инфракрасный пульт, позволяющий управлять всеми функциями кондиционера на расстоянии.

**Проводной пульт** — дополнительная опция, позволяющая управлять кондиционером параллельно с беспроводным пультом. Оснащение оборудования данной опцией производится только сервисным инженером.

## Системы защиты

**Контроль количества хладагента** — функция, контролирующая количество хладагента в системе, что позволяет избежать поломки оборудования.

**Самодиагностика** — функция, контролирующая режим работы, а также состояние блоков кондиционера с помощью микропроцессора.

**Авторазморозка** — функция, автоматически размораживающая теплообменник наружного блока при работе в режиме обогрева.

**Задержка пуска компрессора** — функция, задерживающая пуск компрессора, выравнивая давление хладагента в системе и уменьшая пусковые токи компрессора. Снижает нагрузки, повышает надежность и долговечность компрессора.

**Датчик обнаружения утечек** — электронная система, сообщающая об изменении давления или температуры, что может свидетельствовать об утечке хладагента. Своевременное обнаружение утечки хладагента минимизирует возможное повреждение оборудования.

## Современные технологии

**Инверторный компрессор** — экономит до 50% электроэнергии по сравнению с обычными системами, поддерживает заданную температуру, плавно регулируя мощность.

**Wi-Fi управление** — позволяет контролировать работу кондиционера и управлять климатом в своем доме из любой точки мира, используя Wi-Fi.

**Full DC Inverter** — технология, при которой все компрессоры, а также вентиляторы наружных блоков являются полностью инверторными.

**Распределение потоков воздуха** — интеллектуальная функция равномерного распределения потоков воздуха. Автоматически устанавливает правильное направление воздушного потока при охлаждении или обогреве помещения.

**Алюминиевые ребра теплообменника** — алюминиевые ребра и трапециевидные канавки медной трубы теплообменника повышают эффективность теплообмена и снижают энергозатраты.

**Хладагент R410A** — двухкомпонентный хладагент, озонобезопасный и экологичный.

**Хладагент R32** — однокомпонентный, высокоэкологичный, энергоэффективный хладагент.

**Антикоррозионное влагостойкое покрытие** — увеличивает эффективность охлаждения, не задерживая конденсат между пластинами теплообменника. Повышает скорость и эффективность оттаивания в режиме обогрева. Значительно снижает энергозатраты.

**Самоочистка** — функция, позволяющая удалять влагу с теплообменника внутреннего блока, предотвращая образование плесени на поверхности теплообменника.

**Многоскоростной вентилятор** — электронный блок управления вентилятором и высокоэффективный вентилятор наружного блока, позволяющие увеличить количество режимов скоростей вентилятора с двух до семи, обеспечивая комфорт и энергосбережение.

## Очистка воздуха

**Комбинированный фильтр** — способствует комплексному и эффективному очищению воздуха для создания комфортного микроклимата.

**Фильтр с ионами серебра** — дополнительный фильтр, обеспечивающий постоянную высокоэффективную очистку воздуха от бактерий.

**Каталитический фильтр** — дополнительный фильтр, задерживающий с помощью специальных ферментов мелкие частицы пыли, уничтожает микроорганизмы и бактерии.

**Угольный фильтр** — дополнительный фильтр, уничтожающий запахи и поглощающий вредные химические газы, задерживающий мельчайшие частицы пыли, шерсть домашних животных, предупреждая аллергические заболевания.

**Ионизатор** — наполняет помещение отрицательными ионами, воздействующими на вредные микроорганизмы, дезодорирует воздух и обеспечивает оптимальную чистоту жилой среды. Благоприятно влияет на здоровье человека.

**Фильтр высокой плотности** — фильтр грубой очистки с увеличенным количеством пор, позволяет эффективно задерживать пыль и пылецу.

## Монтаж

**Гибкая система подключения** — позволяет подключать внутренний блок с любой стороны.

**Защитный кожух** — предназначен для защиты монтажных вентиля наружного блока.

	Бытовые сплит- и мультисплит-системы											Полупромышленные сплит-системы				
	TIGER	EGO	STELLA	AVANT	FLEXCOOL	ENIGMA II	ENIGMA	AMIGO	COOL+	eMagic Inverter	Кассетные	Напольно-потолочные	Канальные	Колонные	Канальные большой производительности	Канал. инверторные большой производи-сти
<b>Режимы работы</b>																
Режим охлаждения	●	●	●	●	●	●	●	●	●	●	●	●	●	●	●	●
Режим обогрева	●	●	●	●	●	●	●	●	●	●	●	●	●	●	●	●
Режим вентиляции	●	●	●	●	●	●	●	●	●	●	●	●	●	●	●	●
Режим осушения	●	●	●	●	●	●	●	●	●	●	●	●	●	●	●	●
Автоматический режим	●	●	●	●	●	●	●	●	●	●	●	●	●	●	●	●
1W StandBy	●	●	●	●	●	●	●	●	●	●	●	●	●	●	●	●
Автоматическое удаление пыли наружного блока	●	●	●	●	●	●	●	●	●	●	●	●	●	●	●	●
<b>Обеспечение комфорта</b>																
3D Airflow	●	●	●	●	●	●	●	●	●	○ <sup>4</sup>	●	●	●	●	●	●
Follow Me	●	●	●	●	●	●	●	●	●	●	●	●	●	●	●	●
Умный старт	●	●	●	●	●	●	●	●	●	●	●	●	●	●	●	●
Режим сна	●	●	●	●	●	●	●	●	●	●	●	●	●	●	●	●
Таймер	●	●	●	●	●	●	●	●	●	●	●	●	●	●	●	●
Горизонтальное качание жалюзи	●	●	●	●	●	●	●	●	●	○ <sup>4</sup>	●	●	●	●	●	●
Вертикальное качание жалюзи	●	●	●	●	●	●	●	●	●	○ <sup>4</sup>	●	●	●	●	●	●
Авторестарт	●	●	●	●	●	●	●	●	●	●	●	●	●	●	●	●
Подача свежего воздуха	●	●	●	●	●	●	●	●	●	○ <sup>3</sup>	●	●	●	●	●	●
Quiet Design	●	●	●	●	●	●	●	●	●	●	●	●	●	●	●	●
Светодиодный дисплей	●	●	●	●	●	●	●	●	●	●	●	●	●	●	●	●
Двойной автосвинг	●	●	●	●	●	●	●	●	●	○ <sup>4</sup>	●	●	●	●	●	●
Проводной пульт	○ <sup>5</sup>	●	○ <sup>5</sup>	○ <sup>5</sup>	○ <sup>5</sup>	○ <sup>5</sup>	○ <sup>5</sup>	○ <sup>5</sup>	○ <sup>5</sup>	○ <sup>5</sup>	●	●	●	●	●	●
<b>Системы защиты</b>																
Контроль количества хладагента	●	●	●	●	●	●	●	●	●	●	●	●	●	●	●	●
Самодиагностика	●	●	●	●	●	●	●	●	●	●	●	●	●	●	●	●
Авторазморозка	●	●	●	●	●	●	●	●	●	●	●	●	●	●	●	●
Задержка пуска компрессора	●	●	●	●	●	●	●	●	●	●	●	●	●	●	●	●
Датчик обнаружения утечек	●	●	●	●	●	●	●	●	●	●	●	●	●	●	●	●
<b>Современные технологии</b>																
Wi-Fi управление	●	●	●	●	○ <sup>1</sup>	●	○ <sup>1</sup>	○ <sup>5</sup>	○ <sup>5</sup>	○ <sup>1</sup>	○ <sup>1</sup>	○ <sup>1</sup>	○ <sup>1</sup>	●	●	●
Инверторный компрессор	●	●	●	●	●	●	●	●	●	●	●	●	●	●	●	●
Full DC Inverter	●	●	●	●	●	●	●	●	●	●	●	●	●	●	●	●
Распределение потоков воздуха	●	●	●	●	●	●	●	●	●	○ <sup>2</sup>	●	●	●	●	●	●
Антикоррозионное влагостойкое покрытие	●	●	●	●	●	●	●	●	●	●	●	●	●	●	●	●
Алюминиевые ребра теплообменника	●	●	●	●	●	●	●	●	●	●	●	●	●	●	●	●
Хладагент R410A	●	●	●	●	●	●	●	●	●	●	●	●	●	●	●	●
Хладагент R32	●	●	●	●	●	●	●	●	●	●	●	●	●	●	●	●
Самоочистка	●	●	●	●	●	●	●	●	●	●	●	●	●	●	●	●
Многоскоростной вентилятор	●	●	●	●	●	●	●	●	●	○ <sup>4</sup>	●	●	●	●	●	●
<b>Оздоровление воздуха</b>																
Комбинированный фильтр	●	●	●	●	○ <sup>1</sup>	●	○ <sup>1</sup>	○ <sup>1</sup>	○ <sup>1</sup>	○ <sup>1</sup>	●	●	●	●	●	●
Фильтр с ионами серебра	○ <sup>1</sup>	○ <sup>1</sup>	●	●	○ <sup>1</sup>	●	○ <sup>1</sup>	○ <sup>1</sup>	○ <sup>1</sup>	○ <sup>1</sup>	●	●	●	●	●	●
Каталитический фильтр	○ <sup>1</sup>	○ <sup>1</sup>	●	●	●	●	○ <sup>1</sup>	●	●	○ <sup>1</sup>	●	●	●	●	●	●
Угольный фильтр	○ <sup>1</sup>	○ <sup>1</sup>	●	●	○ <sup>1</sup>	●	○ <sup>1</sup>	○ <sup>1</sup>	○ <sup>1</sup>	○ <sup>1</sup>	●	●	●	●	●	●
Ионизатор	●	●	●	●	●	●	●	●	●	○ <sup>4</sup>	●	●	●	●	●	●
HD-фильтр	●	●	●	●	●	●	●	●	●	●	●	●	●	●	●	●
<b>Монтаж</b>																
Гибкая система подключения	●	●	●	●	●	●	●	●	●	●	●	●	●	●	●	●
Защитный кожух	●	●	●	●	●	●	●	●	●	●	●	●	●	●	●	●

● — Стандартная опция.  
 ○<sup>1</sup> — Дополнительная опция.  
 ○<sup>2</sup> — Только для настенных и кассетных блоков.  
 ○<sup>3</sup> — Дополнительная опция только для кассетных и канальных блоков.  
 ○<sup>4</sup> — Только для настенных блоков.  
 ○<sup>5</sup> — Дополнительная опция. Оснащение оборудования данной опцией производится только сервисным инженером.

СЕРИЯ VENT

## КОМПАКТНЫЕ ВЕНТИЛЯЦИОННЫЕ УСТАНОВКИ

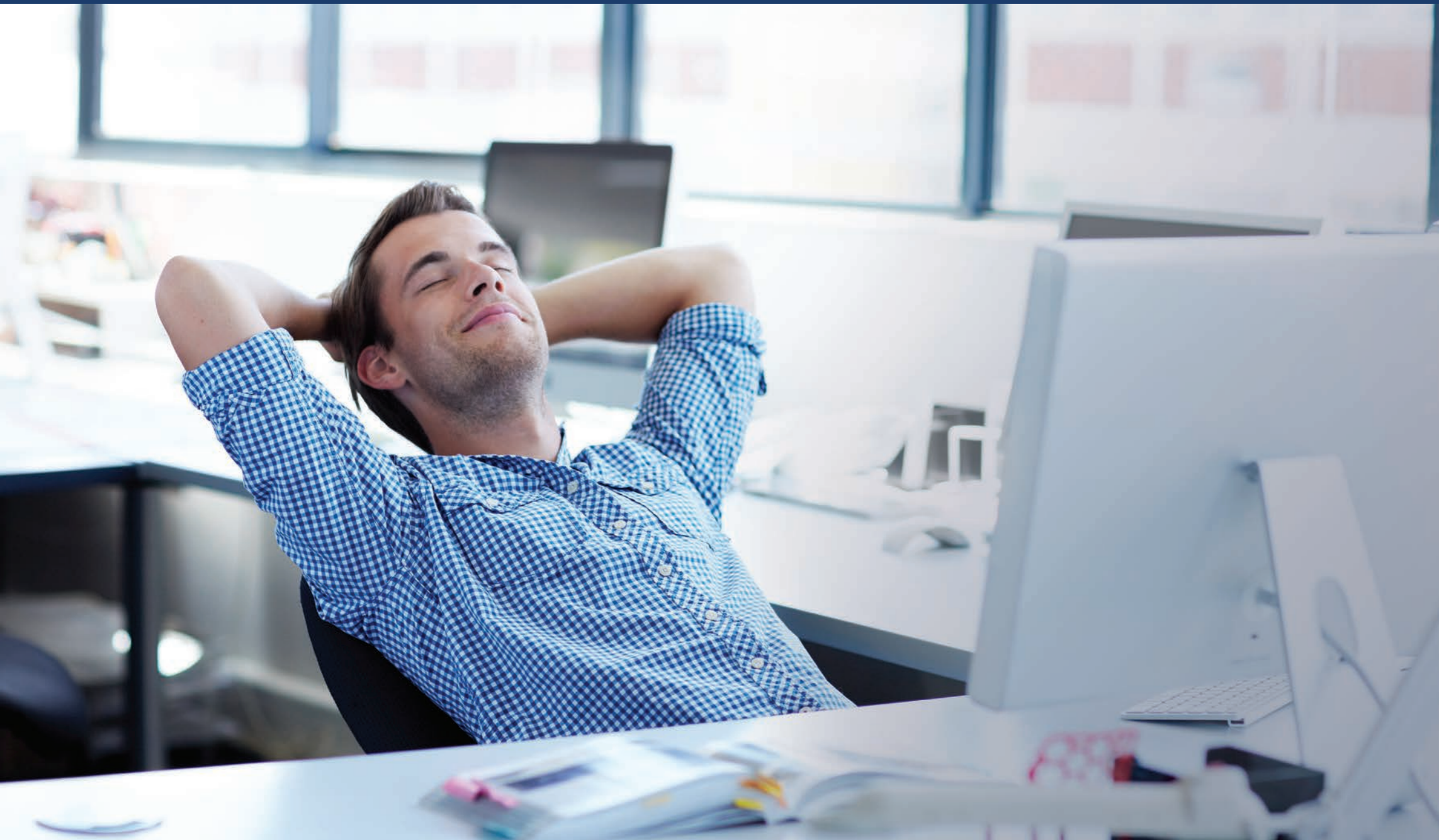

Атмосфера успеха начинается там, где легко дышится. Свежий воздух заряжает энергией, проясняет мысли и вдохновляет на новые достижения. В философии LESSAR вентиляция — не просто инженерное решение, а способ создать комфортную среду, в которой человек будет чувствовать себя гармонично: продуктивно на работе, спокойно дома, уверенно в завтрашнем дне. LESSAR помогает найти баланс между стремительным ритмом жизни и заботой о себе. Пространство вокруг превращается в источник вдохновения и силы для реализации самых амбициозных планов.

# LESSAR

АТМОСФЕРА  
УСПЕХА

## Серия VENT

### Компактные вентиляционные установки

LESSAR предлагает комплексные решения для вентиляции любого помещения:

- Компактные приточные установки с электрическим или водяным нагревателем и ЕС-двигателем.
- Компактные приточно-вытяжные установки с роторным рекуператором, с электрическим нагревателем и ЕС-двигателем.
- Компактные приточно-вытяжные установки с пластинчатым рекуператором подвесного (потолочного) исполнения; с АС-двигателями; без нагревателя.

Все модели оснащены фильтрами G4 и отличаются низким уровнем шума.

Установки предлагаются с полностью интегрированной системой управления, и пульты управления идут в комплекте. Это делает их удобными для установки в жилых, коммерческих и общественных пространствах.

Оборудование серии E63 в зависимости от вида можно монтировать горизонтально, вертикально, как внутри здания, так и снаружи.

Установки серии E50 монтируются в горизонтальном подвесном положении только внутри помещения.

### Производительность

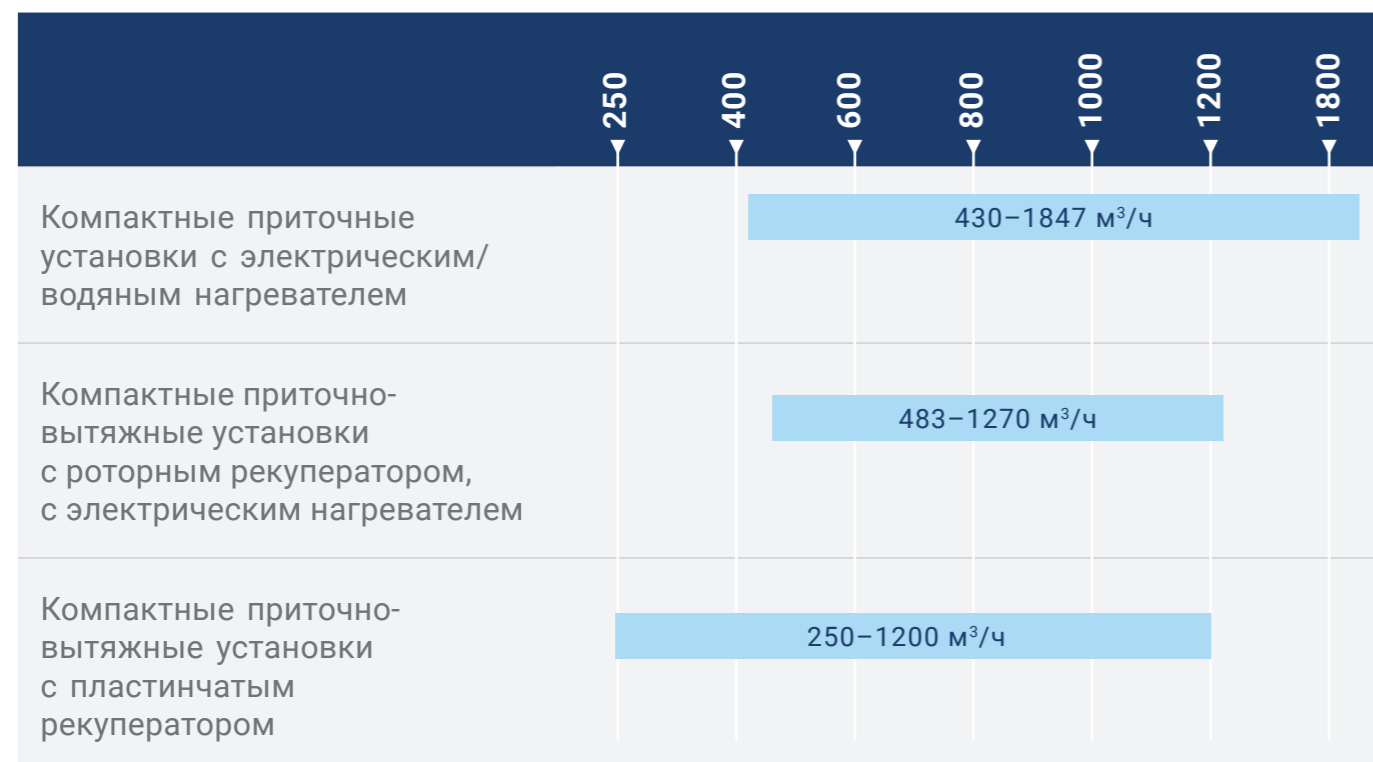

Производитель оставляет за собой право вносить изменения в технические данные без предварительного уведомления.

## Компактная приточная установка LV-DECU...E-EC-GTC-E63

с электрическим нагревателем и ЕС-двигателем



LV-DECU-350-E-2,8-EC-GTC-E63  
LV-DECU-600-E-4-EC-GTC-E63  
LV-DECU-1000-E-7,6-EC-GTC-E63

**LV-DECU-E-EC-GTC-E63** — приточные установки, предназначенные для работы в общественных и жилых помещениях: офисах, магазинах, кафе, спортивных залах, апартаментах и т.п.

- Влаго- шумоизолированный корпус из оцинкованной стали с порошковым покрытием.
- Изоляция наружных стенок — вспененный каучук Isolon.
- Панельный фильтр G4 (по заказу E11, угольный фильтр).
- Встроенный электрический нагреватель.
- Вентилятор с ЕС-двигателем.
- Датчик температуры приточного воздуха.
- Установка с интегрированной системой управления.
- Настенный пульт управления GTC.
- Монтируется установка как горизонтально, так и вертикально.
- Предназначена для работы как внутри помещения, так и на улице (необходимо дополнительно предусмотреть крышу и защитный козырек).

### Маркировка

#### LV-DECU-600-E-4-EC-GTC-E63

LV	торговая марка LESSAR Ventilation
DECU	название серии: приточная установка
600	типоразмер вентустановки
E	тип нагревателя: электрический (встроенный)
4	мощность нагревателя, кВт
EC	вентилятор с ЕС-двигателем
GTC	тип управления: настенный пульт
E63	производственная площадка: Россия, Тольятти

Производитель оставляет за собой право вносить изменения в технические данные без предварительного уведомления.

Технические характеристики

Модель		LV-DECU-350-E-2,8-EC-GTC-E63	LV-DECU-600-E-4-EC-GTC-E63	LV-DECU-1000-E-7,6-EC-GTC-E63
Производительность	м³/ч	431	635	1027
Мин/макс давление в сети	Па	30–795	30–450	30–450
Напряжение питания	В/Гц	220/50 & 380/50		
<b>Встроенный электрический нагреватель</b>				
Электропитание	ф/В/Гц	1/230/50		
Потребляемая мощность	кВт	2,8	4,0	7,6
<b>ЕС Вентилятор</b>				
Электропитание	ф/В/Гц	1/230/50		
Класс защиты двигателя		IP35		
Мощность	кВт	0,11	0,18	0,22
Сила тока	А	0,82	1,2	1,7
Частота вращения	об/мин	2030	2270	3100
<b>Общие данные</b>				
Уровень шума на выходе	дБ	32–46	32–50	32–67
Класс фильтра		G4 (E11, угольный – по заказу)		
Изоляция корпуса	мм	16	20	20
Класс защиты корпуса		IP44	IP44	IP44
Цвет	RAL	9005	9005	9005
Вес (без упаковки)	кг	18	23	26
Габаритные размеры: Д×Ш×В	мм	605×310×218	605×318×268	605×439×270
Диаметр подключаемого воздуховода	мм	125	160	200
Монтаж		в помещении/ на улице*		
Автоматическое управление		встроенное		
Пульт		настенный GTC		
Температура приточного воздуха**	°С	от +7 до +30		
Температура наружного воздуха	°С	от –35 до +50		

Примечания

- \* Температура окружающей среды от –40 до +50°С.
- \*\* Требуемое значение устанавливается с помощью панели управления.

Схема вентустановки

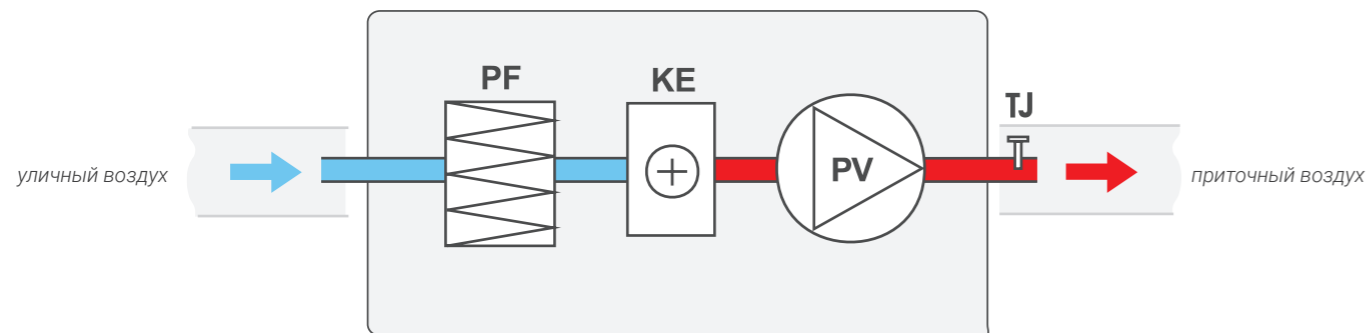

Вид со стороны обслуживания

- PV — вентилятор приточного воздуха
- PF — фильтр для уличного воздуха
- KE — электрический нагреватель
- TJ — датчик температуры приточного воздуха

Производитель оставляет за собой право вносить изменения в технические данные без предварительного уведомления.

Графики производительности

LV-DECU-350-E-2,8-EC-GTC-E63

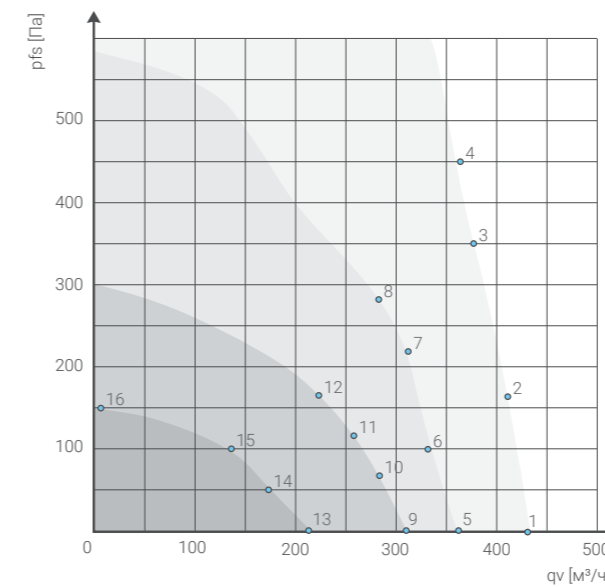

Данные измерений

№		q <sub>v</sub> м³/ч	P <sub>fs</sub> Па	LpA <sub>in</sub> дБ(А)	n мин <sup>-1</sup>	P <sub>ed</sub> W	I А	U V	f Гц
1	10	431	0	44	2030	110	0,82	230	50
2	10	410	160	44	2240	109	0,96	230	50
3	10	370	350	45	2500	109	1,12	230	50
4	10	336	450	46	2030	110	1,01	230	50
5	8	367	0	42	2030	94	0,42	230	50
6	8	331	100	42	2240	107	0,49	230	50
7	8	310	220	44	2300	92	0,57	230	50
8	8	281	290	45	2330	88	0,51	230	50
9	7	317	0	42	2280	61	0,18	230	50
10	7	288	60	41	2280	58	0,21	230	50
11	7	255	120	39	2280	59	0,24	230	50
12	7	239	160	40	2280	61	0,22	230	50
13	5	210	0	36	1560	26	0,11	230	50
14	5	170	50	36	1560	27	0,13	230	50
15	5	140	100	35	1560	25	0,15	230	50
16	5	1	150	36	1560	29	0,14	230	50

LV-DECU-600-E-4-EC-GTC-E63

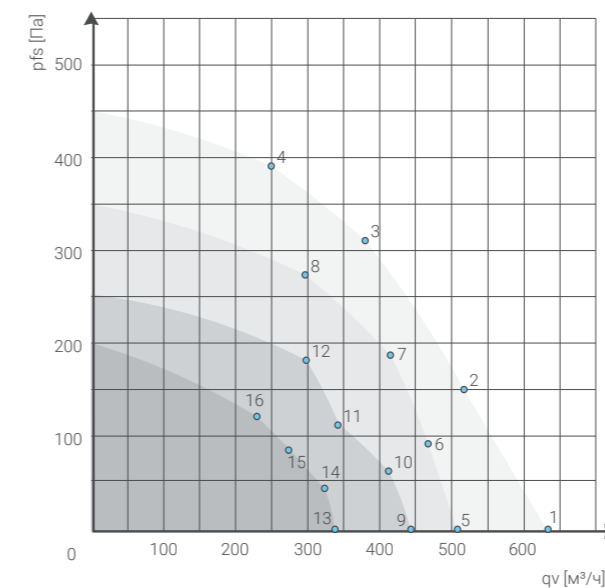

Данные измерений

№		q <sub>v</sub> м³/ч	P <sub>fs</sub> Па	LpA <sub>in</sub> дБ(А)	n мин <sup>-1</sup>	P <sub>ed</sub> W	I А	U V	f Гц
1	10	635	0	50	2270	180	1,2	230	50
2	10	518	150	50	2270	180	1,2	230	50
3	10	380	320	50	2270	170	1,16	230	50
4	10	250	390	50	2200	166	1,14	230	50
5	8	514	0	48	2000	110	0,42	230	50
6	8	468	90	47	2000	115	0,44	230	50
7	8	413	180	45	2000	120	0,45	230	50
8	8	299	270	47	1980	110	0,42	230	50
9	7	447	0	43	1920	80	0,18	230	50
10	7	428	60	40	1920	76	0,21	230	50
11	7	344	120	38	1910	76	0,24	230	50
12	7	299	180	40	1910	80	0,22	230	50
13	5	344	0	37	1425	17	0,11	230	50
14	5	322	40	39	1425	18	0,13	230	50
15	5	273	80	38	1380	16	0,15	230	50
16	5	233	120	36	1380	19	0,14	230	50

LV-DECU-1000-E-7,6-EC-GTC-E63

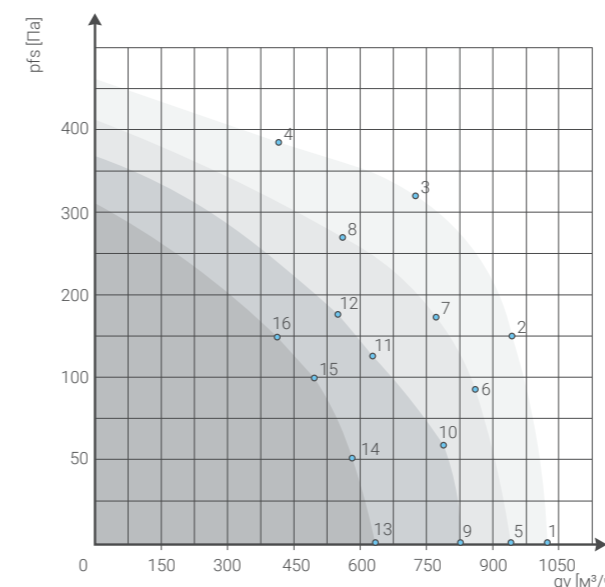

Данные измерений

№		q <sub>v</sub> м³/ч	P <sub>fs</sub> Па	LpA <sub>in</sub> дБ(А)	n мин <sup>-1</sup>	P <sub>ed</sub> W	I А	U V	f Гц
1	10	1027	0	67	3100	219	1,7	230	50
2	10	958	150	66	3100	212	1,4	230	50
3	10	745	320	63	3050	215	1,7	230	50
4	10	394	390	63	3050	216	1,5	230	50
5	8	951	0	59	2450	116	0,6	230	50
6	8	866	90	55	2450	132	0,7	230	50
7	8	764	180	53	2485	149	0,9	230	50
8	8	553	270	55	2485	137	0,8	230	50
9	7	828	0	50	2175	75	0,3	230	50
10	7	791	60	47	2175	72	0,3	230	50
11	7	636	120	44	2150	73	0,4	230	50
12	7	553	180	47	2150	75	0,3	230	50
13	5	636	0	43	1550	32	0,2	230	50
14	5	596	50	46	1555	33	0,2	230	50
15	5	504	100	44	1500	31	0,2	230	50
16	5	432	150	42	1500	36	0,2	230	50

Производитель оставляет за собой право вносить изменения в технические данные без предварительного уведомления.

## Размеры

## LV-DECU-350-E-2,8-EC-GTC-E63

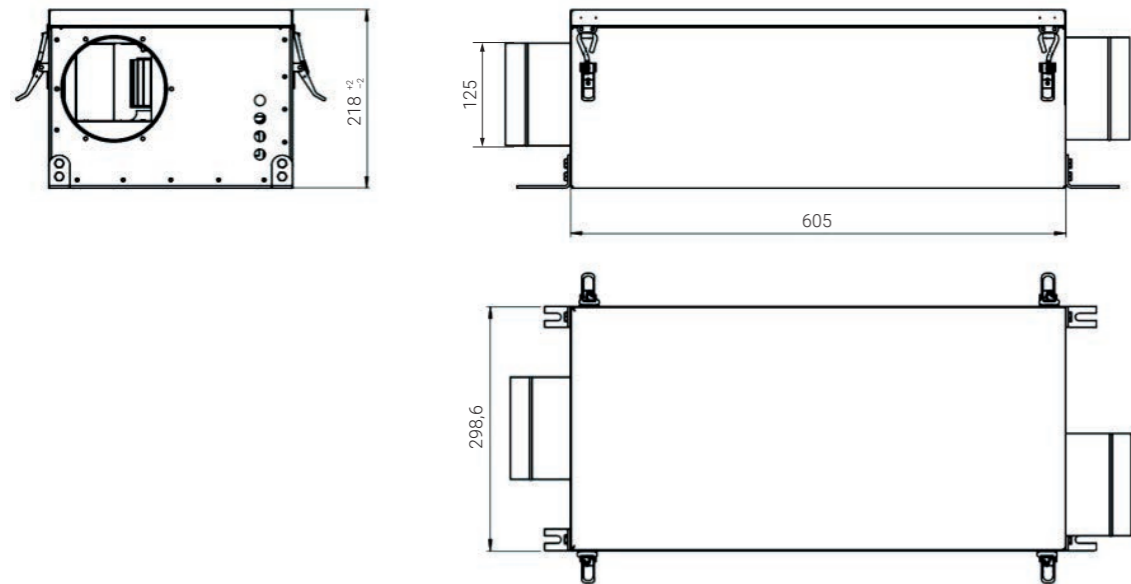

## LV-DECU-600-E-4-EC-GTC-E63

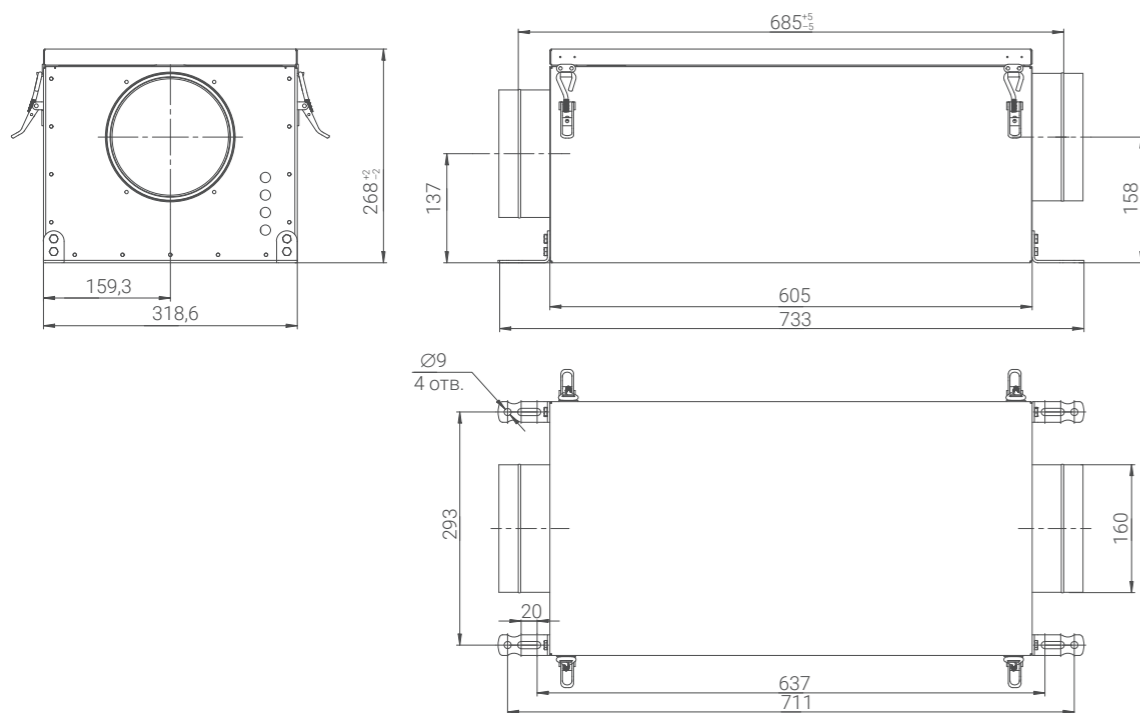

## LV-DECU-1000-E-7,6-EC-GTC-E63

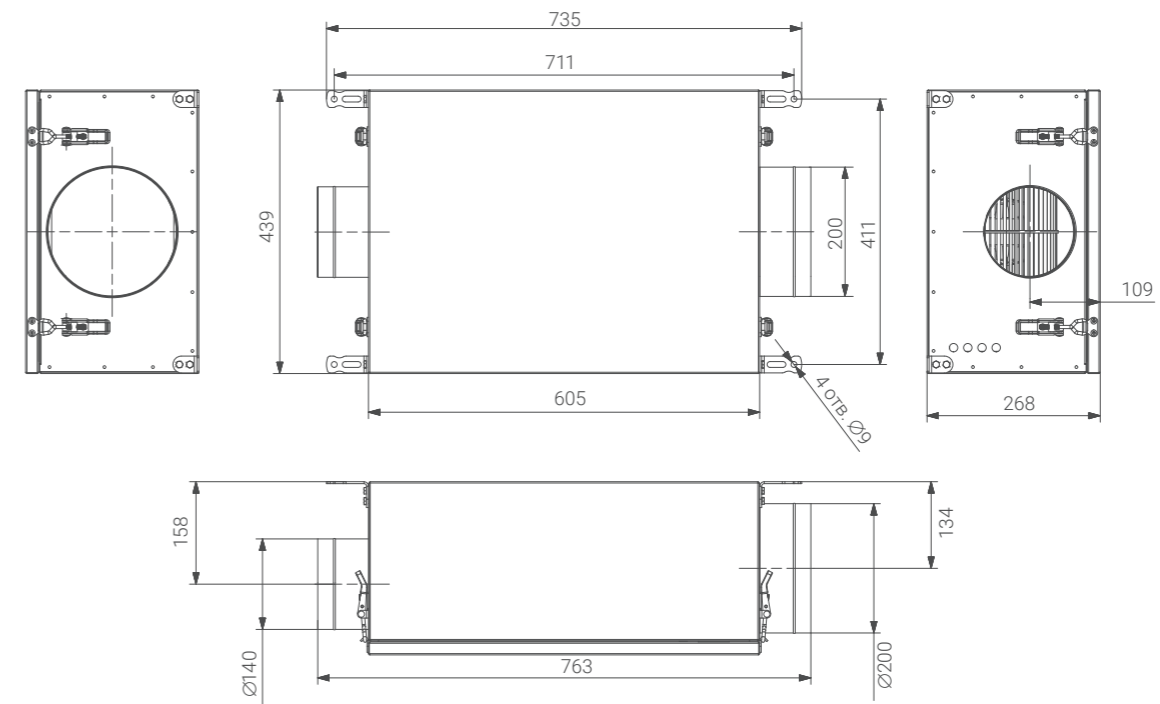

## Функции системы автоматики

- Автоматическое поддержание заданной температуры приточного воздуха.
- Установка режима работы по таймеру.
- Автоматический запуск установки после пропадания питающего напряжения. При сбое и восстановлении питания приточная установка начнет работать в том же режиме, в котором она находилась до отключения питания.
- Защита от перегрева калорифера.
- Контроль загрязненности воздушного фильтра.
- Контроль влажности в помещении, где установлен пульт, по встроенному датчику в пульте.
- Переключение скорости вентилятора (10 скоростей).
- Возможность подключения внешнего вытяжного ЕС-вентилятора.
- Синхронное/раздельное управление дополнительным вентилятором.
- Подключение к системе «умный дом». Подключение интерфейса Modbus RTU (адреса и данные регистров предоставляется по запросу).
- Ethernet модуль для управления оборудованием со смартфона (по заказу).
- Возможность подключения дополнительных датчиков CO<sub>2</sub>.
- Подключение канального датчика влажности.
- Режим понижения влажности воздуха в помещении.
- Возможность подключения канального фреонового охладителя, канального увлажнителя.
- Управление внешним увлажнителем (с возможностью поддержания заданной влажности воздуха).
- Подключение и управление внешним компрессорно-конденсаторным блоком.
- Удаленное управление установкой (отключение/включение, «пожар» — аварийное отключение) от внешних устройств, таких как датчик углекислого газа, пожарная сигнализация и других.

## Пульт управления



# Компактная приточная установка LV-DECU...W-EC-GTC-E63

с водяным нагревателем и ЕС-двигателем



**LV-DECU-700-W-11-EC-GTC-E63**  
**LV-DECU-1000-W-17-EC-GTC-E63**  
**LV-DECU-1800-W-26-EC-GTC-E63**

**LV-DECU-W-EC-GTC-E63** — приточные установки, предназначенные для работы в помещениях небольших и средних объемов: офисах, магазинах, кафе, спортивных залах, апартаментах и т.п.

- Влажно-шумоизолированный корпус из оцинкованной стали с порошковым покрытием.
- Изоляция наружных стенок — вспененный каучук Isolon.
- Панельный фильтр G4 (по заказу E7, E11).
- Встроенный водяной нагреватель.
- Вентилятор с ЕС-двигателем.
- Датчик температуры приточного воздуха.
- Установка с интегрированной системой управления.
- Настенный пульт управления GTC..

## Маркировка

### LV-DECU-700-W-11-EC-GTC-E63

<b>LV</b>	торговая марка LESSAR Ventilation
<b>DECU</b>	название серии: приточная установка
<b>700</b>	типоразмер вентустановки
<b>W</b>	тип нагревателя: водяной (встроенный)
<b>11</b>	мощность нагревателя, кВт
<b>EC</b>	вентилятор с ЕС-двигателем
<b>GTC</b>	тип управления: настенный пульт
<b>E63</b>	производственная площадка: Россия, Тольятти

Производитель оставляет за собой право вносить изменения в технические данные без предварительного уведомления.

## Технические характеристики

Модель		LV-DECU-700-W-11-EC-GTC-E63	LV-DECU-1000-W-17-EC-GTC-E63	LV-DECU-1800-W-26-EC-GTC-E63
Макс. производительность	м³/ч	800	1200	1847
Напряжение питания	В/Гц	220/50		
<b>Встроенный водяной нагреватель</b>				
Макс. мощность нагревателя*, кВт	кВт	11	17	26
* температура воды (прямая/обратная): 90/70 °С *				
<b>ЕС Вентилятор</b>				
Электропитание	ф/В/Гц	1/230/50		
Класс защиты двигателя		IP35		
Мощность	кВт	0,23	0,23	0,52
<b>Общие данные</b>				
Уровень шума на выходе	дБ	29–52	32–56	33–56
Класс фильтра		G4 (E7, E11 – по заказу)		
Изоляция корпуса	мм	16	16	20
Класс защиты корпуса		IP44		
Цвет	RAL	9005		
Вес (без упаковки)	кг	44	44	92
Габаритные размеры: Д×Ш×В	мм	964×460×340	964×460×340	1045×657×455
Диаметр подключаемого воздуховода	мм	200	200	250
Монтаж		в помещении		
Автоматическое управление		встроенное		
Пульт		настенный GTC		
Температура приточного воздуха**	°С	от +7 до +30		
Температура наружного воздуха	°С	от -35 до +50		

### Примечания

\* Температура окружающей среды от -40 до +50°С.

\*\* Требуемое значение устанавливается с помощью панели управления.

## Схема смесительного узла

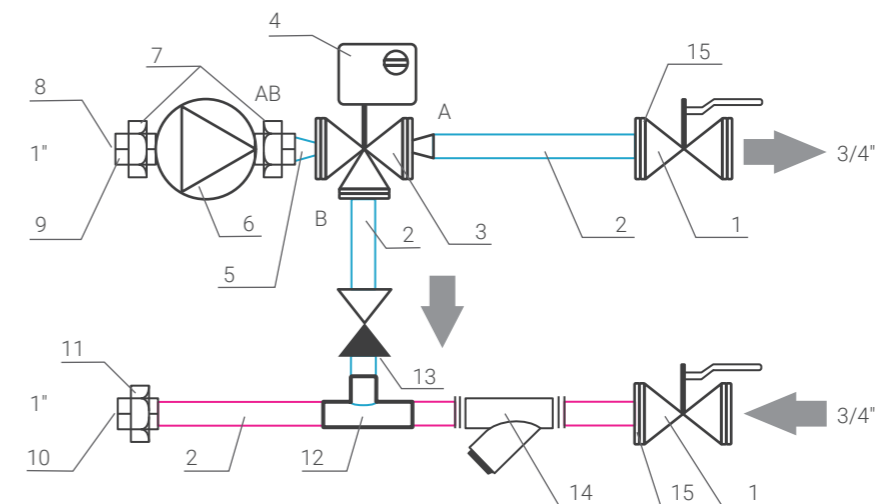

1	Запорный шаровый кран 3/4"	2 шт	9	Отвод 90 гр. 1" и накидная гайка 1" для присоединения к теплообменнику (американка)	1 шт
2	Труба с резьбой	3 шт	10	Отвод 90 гр. 1" и накидная гайка 1" для присоединения к теплообменнику (американка)	1 шт
3	3-ходовой клапан	1 шт	11	Переход	1 шт
4	Привод 3-ходового клапана	1 шт	12	Тройник	1 шт
5	Переход	1 шт	13	Обратный клапан	1 шт
6	Насос циркуляционный	1 шт	14	Сетчатый фильтр У-образный	1 шт
7	Гайки для насоса	2 шт	15	Накидная гайка	2 шт
8	Переход 1 1/2" на 1"	1 шт			

Производитель оставляет за собой право вносить изменения в технические данные без предварительного уведомления.

Графики производительности

LV-DECU-700-W-11-EC-GTC-E63

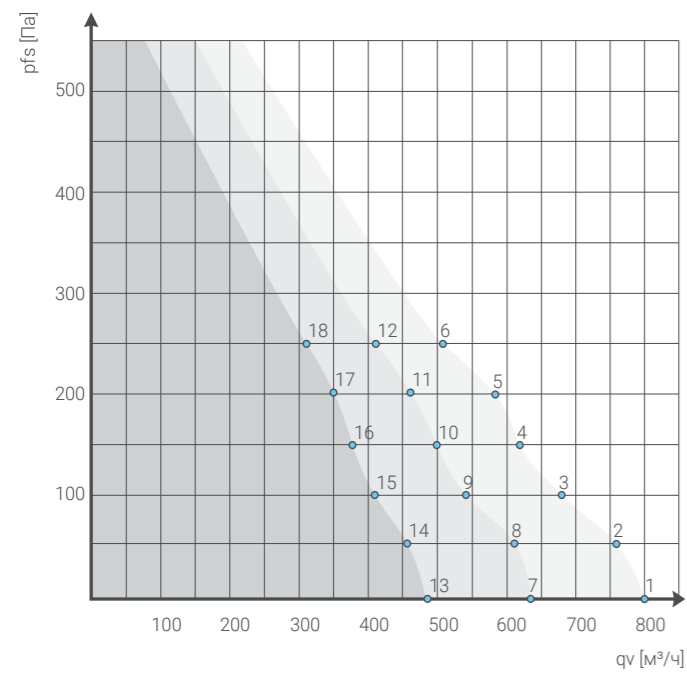

Данные измерений

№	Иконка	Расход воздуха, $Q_v$	Статическое давление в сети, $P_{fs}$
		м³/ч	Па
1	10	800	0
2	10	760	50
3	10	680	100
4	10	620	150
5	10	580	200
6	10	510	250
7	8	640	0
8	8	610	50
9	8	540	100
10	8	500	150
11	8	460	200
12	8	410	250
13	6	480	0
14	6	460	50
15	6	410	100
16	6	370	150
17	6	350	200
18	6	310	250

LV-DECU-1000-W-17-EC-GTC-E63

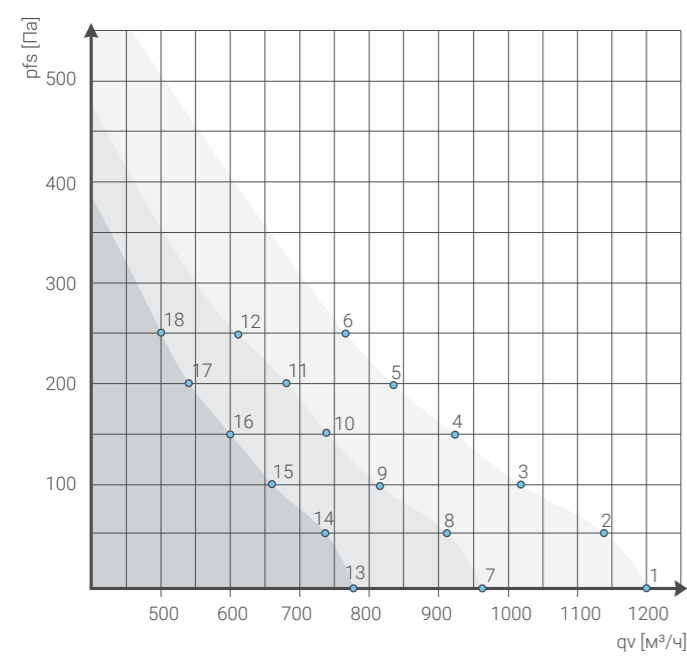

Данные измерений

№	Иконка	Расход воздуха, $Q_v$	Статическое давление в сети, $P_{fs}$
		м³/ч	Па
1	10	1200	0
2	10	1140	50
3	10	1020	100
4	10	930	150
5	10	840	200
6	10	760	250
7	8	960	0
8	8	910	50
9	8	810	100
10	8	740	150
11	8	670	200
12	8	610	250
13	6	780	0
14	6	740	50
15	6	660	100
16	6	600	150
17	6	540	200
18	6	500	250

График производительности

LV-DECU-1800-W-26-EC-GTC-E63

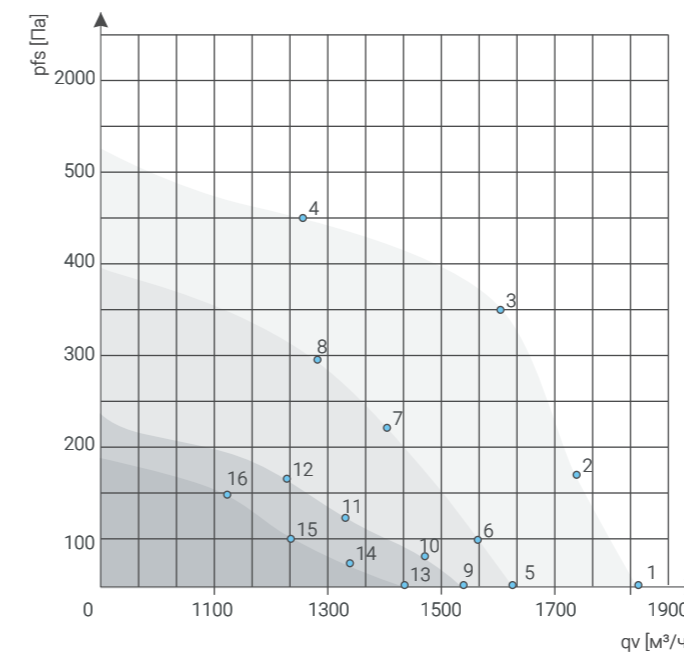

Данные измерений

№	Иконка	Расход воздуха, $Q_v$	Статическое давление в сети, $P_{fs}$
		м³/ч	Па
1	10	1847	0
2	10	1740	160
3	10	1600	350
4	10	1275	450
5	10	1630	0
6	10	1560	100
7	8	1407	220
8	8	1295	290
9	8	1540	0
10	8	1475	60
11	8	1330	120
12	8	1215	160
13	6	1430	0
14	6	1330	50
15	6	1220	100
16	6	1150	150
17	6	540	200
18	6	500	250

Размеры

LV-DECU-700-W-11-EC-GTC-E63  
LV-DECU-1000-W-17-EC-GTC-E63

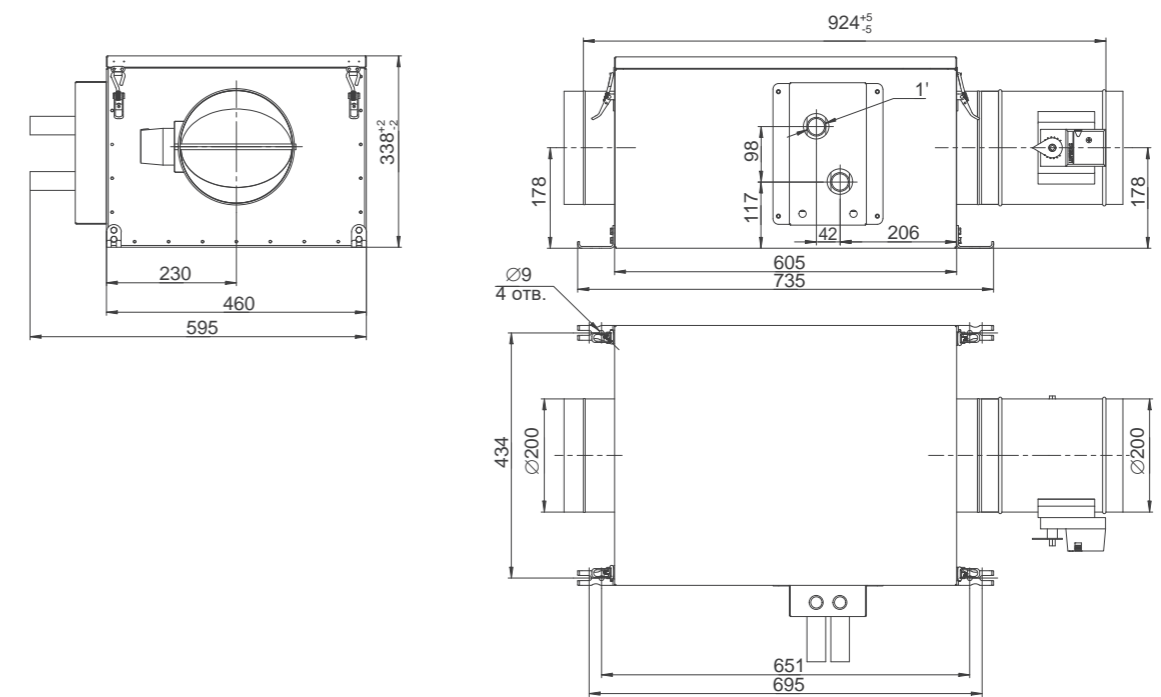

## Размеры

## LV-DECU-1800-W-26-EC-GTC-E633

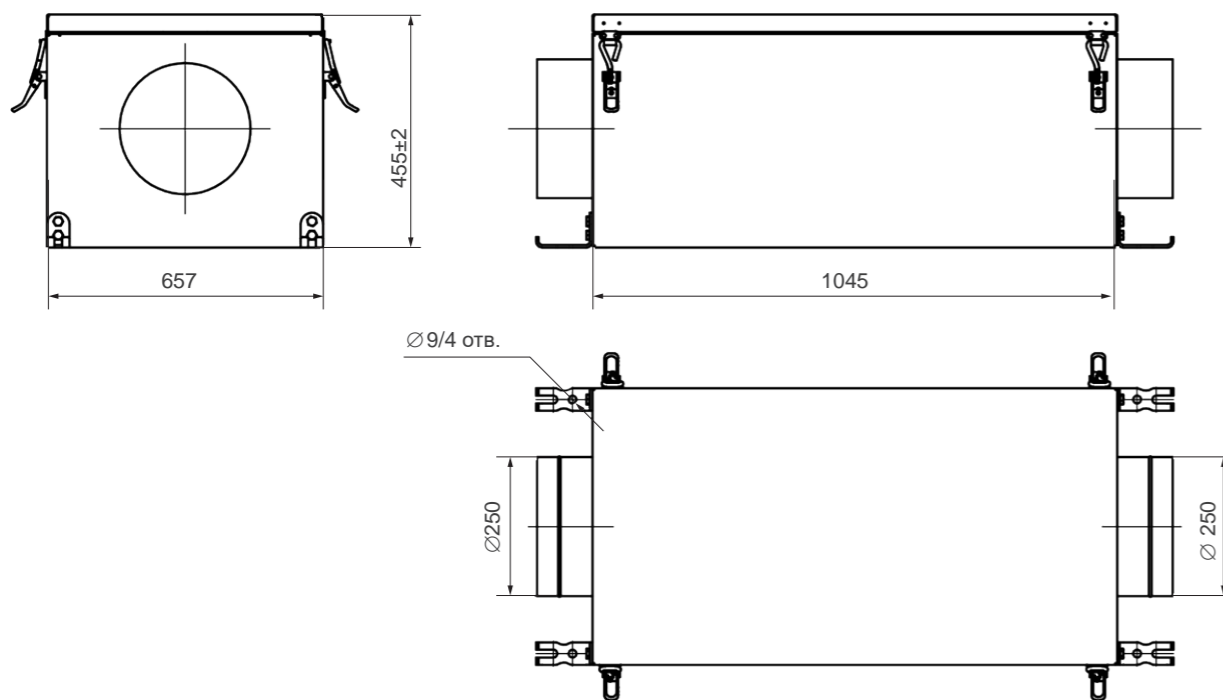

## Функции системы автоматики

- Автоматическое поддержание заданной температуры приточного воздуха.
- Установка режима работы по таймеру.
- Автоматический запуск установки после пропадания питающего напряжения. При сбое и восстановлении питания приточная установка начнет работать в том же режиме, в котором она находилась до отключения питания.
- Контроль загрязненности воздушного фильтра.
- Контроль влажности в помещении, где установлен пульт, по встроенному датчику в пульте.
- Переключение скорости вентилятора (10 скоростей).
- Возможность подключения внешнего вытяжного ЕС-вентилятора.
- Синхронное/раздельное управление дополнительным вентилятором.
- Подключение к системе «умный дом». Подключение интерфейса Modbus RTU (адреса и данные регистров предоставляется по запросу).
- Ethernet модуль для управления оборудованием со смартфона (по заказу).
- Возможность подключения дополнительных датчиков CO2.
- Подключение канального датчика влажности.
- Режим понижения влажности воздуха в помещении.
- Возможность подключения канального фреонового охладителя, канального увлажнителя.
- Управление внешним увлажнителем (с возможностью поддержания заданной влажности воздуха).
- Подключение и управление внешним компрессорно-конденсаторным блоком.
- Удаленное управление установкой (отключение/включение, «пожар» — аварийное отключение) от внешних устройств, таких как датчик углекислого газа, пожарная сигнализация и других.

## Примечание

\* При одновременном подключении компрессорно-конденсаторного блока и увлажнителя управление ККБ осуществляется по аналоговому сигналу, а управление увлажнителем — по дискретному сигналу.

## Пульт управления



## Компактная приточно-вытяжная установка LV-RACU...V(PR)(PL)-E...-EC-GTC-E63 с электрическим нагревателем и ЕС-двигателем



LV-RACU-400PL-E-3-EC-GTC-E63  
LV-RACU-400PR-E-3-EC-GTC-E63  
LV-RACU-450V-E-2.5-EC-GTC-E63  
LV-RACU-550V-E-2.5-EC-GTC-E63  
LV-RACU-700PL-E-3-EC-GTC-E63  
LV-RACU-700PR-E-3-EC-GTC-E63  
LV-RACU-1000PL-E-4-EC-GTC-E63  
LV-RACU-1000PR-E-4-EC-GTC-E63

**Компактные приточно-вытяжные установки LESSAR** с роторным рекуператором — это современное и энергоэффективное решение для организации вентиляции в помещениях небольшой и средней площади: офисах, магазинах, кафе, фитнес-залах, апартаментах и других общественных или жилых пространствах. Благодаря высокой эффективности рекуперации (**до 85%**), использованию ЕС-вентиляторов, низкому уровню шума и интеллектуальному управлению, установки поддерживают комфортный микроклимат в помещениях, а также снижают энергопотребление **до 60%** по сравнению с традиционными системами вентиляции.

### Преимущества

- Влажно-шумоизолированный корпус из оцинкованной стали с порошковым покрытием.
- Изоляция наружных стенок — вспененный каучук Isolon.
- Встроенные панельные фильтры G4 и E11 (по заказу угольный фильтр).
- Встроенный электрический нагреватель.
- Вентилятор с ЕС-двигателем.
- Установка с интегрированной системой управления.
- Настенный пульт управления GTC.
- Подключение интерфейса Modbus RTU
- В отличие от пластинчатых рекуператоров — отсутствие обмерзания теплообменников
- Для работы как внутри помещения, так и на улице (необходимо дополнительно предусмотреть крышу и защитный козырек).
- Сторона обслуживания — сбоку справа.
- Удобны в обслуживании и легко монтируются.
- Функция управления установкой по Wi-Fi через приложение.

Производитель оставляет за собой право вносить изменения в технические данные без предварительного уведомления.

### Маркировка

#### LV-RACU-400-PL-E-3-GTC-E63

LV	торговая марка LESSAR Ventilation
RACU	название серии: приточно-вытяжная установка с роторным рекуператором
400	типоразмер вентустановки
PL	Исполнение: <b>PR</b> — подвесная (правая) <b>PL</b> — подвесная (левая) <b>V</b> — вертикальная
E	Тип нагревателя: <b>E</b> — электрический (встроенный) <b>W</b> — водяной
3	мощность нагревателя, кВт
EC	вентилятор с ЕС-двигателем
GTC	Тип управления: <b>GTC</b> — настенный пульт <b>ETH</b> — Ethernet модуль для управления оборудованием со смартфона
E63	производственная площадка: Россия

Производитель оставляет за собой право вносить изменения в технические данные без предварительного уведомления.

**Технические характеристики**

Модель		LV-RACU-400PL-E-3-EC-GTC-E63	LV-RACU-400PR-E-3-EC-GTC-E63	LV-RACU-450V-E-2.5-EC-GTC-E63	LV-RACU-550V-E-2.5-EC-GTC-E63	LV-RACU-700PL-E-3-EC-GTC-E63	LV-RACU-700PR-E-3-EC-GTC-E63	LV-RACU-1000PL-E-4-EC-GTC-E63	LV-RACU-1000PR-E-4-EC-GTC-E63
Макс. производительность приток	м³/час	483	483	436	609	697	697	1270	1270
Макс. производительность на вытяжке	м³/час	526	526	460	640	760	760	1350	1350
Уровень шума на выходе	дБ	32-53	32-53	36-58	36-58	32-58	32-58	32-55	32-55
Количество скоростей вентилятора		10							
КПД		до 89%							
Напряжение питания	В/Гц	230/50							
Макс. мощность вентилятора	кВт	0,11 × 2	0,11 × 2	0,11 × 2	0,170 × 2	0,17 × 2	0,17 × 2	0,23 × 2	0,23 × 2
Макс. мощность нагревателя	кВт	3	3	2,5	2,5	3	3	4	4
Вес	кг	65	65	75	117	97	97	165	165
Габаритные размеры Д × Ш × В	мм	1254 × 738 × 360	1254 × 738 × 360	547 × 601 × 506	1005 × 893 × 506	1252 × 704 × 358	1252 × 704 × 358	1390 × 940 × 499	1390 × 940 × 499
Диаметр подключения	мм	200	200	160	160	200	200	315	315
Класс фильтра		G4 и E11 (угольный – по заказу)							
Размер фильтр-вставки	мм	325 × 300 × 48	325 × 300 × 48	262 × 180 × 48	450 × 262 × 48	325 × 300 × 48	325 × 300 × 48	440 × 443 × 48	440 × 443 × 48
Пульт		настенный GTC							
Цвет RAL	RAL	9005							
Материал изоляции		вспененный каучук Isolon 16 мм							
Материал корпуса		сталь X08ПС							
Класс защиты корпуса		IP44							
Температура воздушного потока (наружного воздуха)	°C	-35...+50							

**Комплектация**

Наименование	Количество, шт.
Модульный корпус влаго-шумоизолированный	1
Вентилятор	2
Автоматика GTC	1
Керамические нагревательные регистры	1
Фильтр грубой очистки	1
Фильтр абсолютной очистки H11	1
Клапан с электроприводом	2
Паспорт изделия	1

**Графики производительности по воздуху**

**LV-RACU-400PL-E-3-EC-GTC-E63  
LV-RACU-400PR-E-3-EC-GTC-E63**

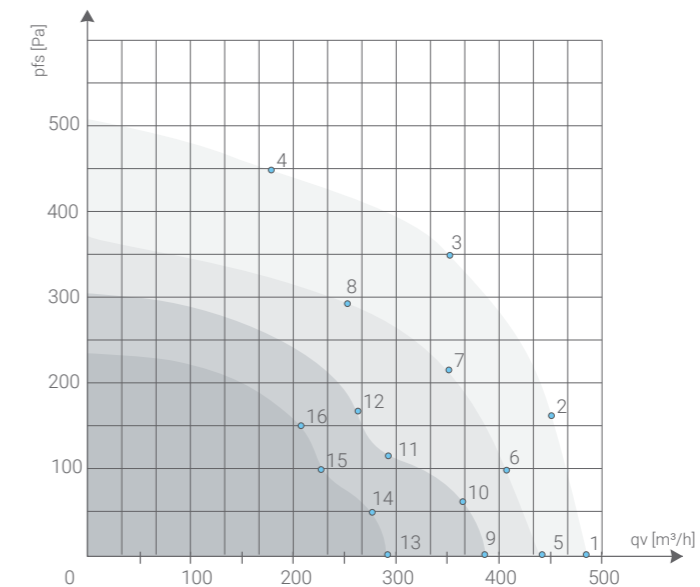

**Данные измерений**

№	Icon	qv	P <sub>fs</sub>	n	P <sub>ed</sub>	I	U	f
		м³/ч	Па	мин <sup>-1</sup>	Вт	А	В	Гц
1	10	483	0	4540	171	0,82	230	50
2	10	450	160	4330	172	0,96	230	50
3	10	350	350	4220	174	1,12	230	50
4	10	185	450	4280	175	1,01	230	50
5	8	447	0	3800	94	0,42	230	50
6	8	407	100	3800	107	0,49	230	50
7	8	359	220	3800	121	0,57	230	50
8	8	260	290	3800	111	0,51	230	50
9	7	389	0	3050	61	0,18	230	50
10	7	372	60	3050	58	0,21	230	50
11	7	299	120	3050	59	0,24	230	50
12	7	260	160	3050	61	0,22	230	50
13	5	299	0	2370	26	0,11	230	50
14	5	280	50	2370	27	0,13	230	50
15	5	237	100	2370	25	0,15	230	50
16	5	203	150	2370	29	0,14	230	50

Графики производительности по воздуху

LV-RACU-450V-E-2.5-EC-GTC-E63

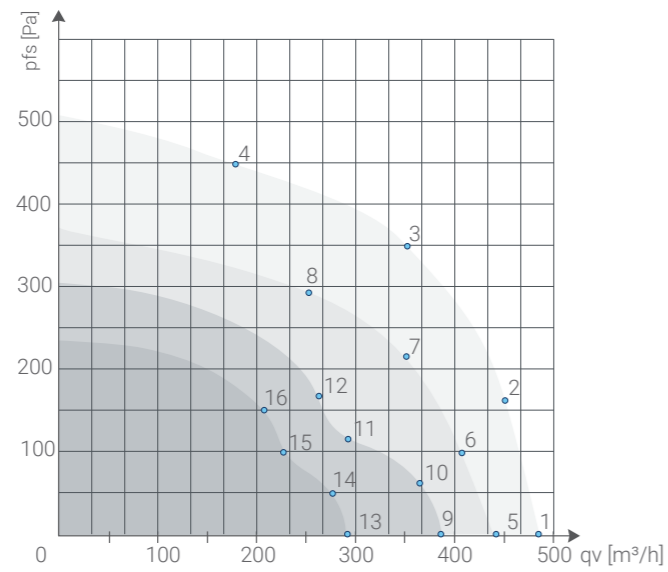

Данные измерений

№		$q_v$	$P_{fs}$	$n$	$P_{ed}$	$I$	$U$	$f$
		м³/ч	Па	мин⁻¹	Вт	А	В	Гц
1	10	436	0	4540	171	0,82	230	50
2	10	406	160	4330	172	0,96	230	50
3	10	316	350	4220	174	1,12	230	50
4	10	167	450	4280	175	1,01	230	50
5	8	403	0	3800	94	0,42	230	50
6	8	367	100	3800	107	0,49	230	50
7	8	324	220	3800	121	0,57	230	50
8	8	235	290	3800	111	0,51	230	50
9	7	351	0	3050	61	0,18	230	50
10	7	336	60	3050	58	0,21	230	50
11	7	270	120	3050	59	0,24	230	50
12	7	235	160	3050	61	0,22	230	50
13	5	270	0	2370	26	0,11	230	50
14	5	253	50	2370	27	0,13	230	50
15	5	214	100	2370	25	0,15	230	50
16	5	183	150	2370	29	0,14	230	50

Графики производительности по воздуху

LV-RACU-550V-E-2.5-EC-GTC-E63

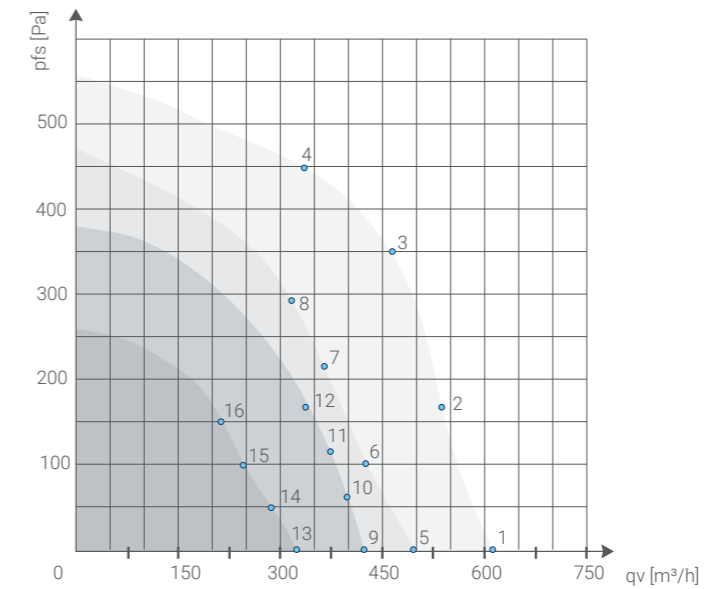

Данные измерений

№		$q_v$	$P_{fs}$	$n$	$P_{ed}$	$I$	$U$	$f$
		м³/ч	Па	мин⁻¹	Вт	А	В	Гц
1	10	609	0	4100	171	0,82	230	50
2	10	534	160	4120	172	0,96	230	50
3	10	467	350	4080	174	1,12	230	50
4	10	345	450	4075	175	1,01	230	50
5	8	486	0	3800	94	0,42	230	50
6	8	427	100	3800	107	0,49	230	50
7	8	363	220	3800	121	0,57	230	50
8	8	330	290	3800	111	0,51	230	50
9	7	430	0	3050	61	0,18	230	50
10	7	400	60	3050	58	0,21	230	50
11	7	370	120	3050	59	0,24	230	50
12	7	346	160	3050	61	0,22	230	50
13	5	341	0	2370	26	0,11	230	50
14	5	298	50	2370	27	0,13	230	50
15	5	248	100	2370	25	0,15	230	50
16	5	210	150	2370	29	0,14	230	50

Графики производительности по воздуху

LV-RACU-700PL-E-3-EC-GTC-E63  
LV-RACU-700PR-E-3-EC-GTC-E63

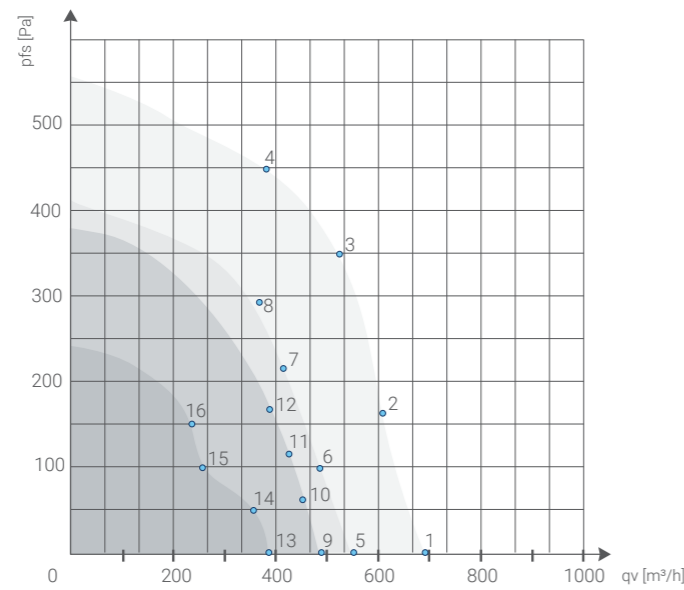

Данные измерений

№		$q_v$	$P_{fs}$	$n$	$P_{ed}$	$I$	$U$	$f$
		м³/ч	Па	мин⁻¹	Вт	А	В	Гц
1	10	697	0	4540	171	0,82	230	50
2	10	611	160	4330	172	0,96	230	50
3	10	535	350	4220	174	1,12	230	50
4	10	395	450	4280	175	1,01	230	50
5	8	556	0	3800	94	0,42	230	50
6	8	489	100	3800	107	0,49	230	50
7	8	415	220	3800	121	0,57	230	50
8	8	378	290	3800	111	0,51	230	50
9	7	492	0	3050	61	0,18	230	50
10	7	458	60	3050	58	0,21	230	50
11	7	423	120	3050	59	0,24	230	50
12	7	396	160	3050	61	0,22	230	50
13	5	390	0	2370	26	0,11	230	50
14	5	341	50	2370	27	0,13	230	50
15	5	284	100	2370	25	0,15	230	50
16	5	240	150	2370	29	0,14	230	50

Производитель оставляет за собой право вносить изменения в технические данные без предварительного уведомления.

Графики производительности по воздуху

LV-RACU-1000PL-E-4-EC-GTC-E63  
LV-RACU-1000PR-E-4-EC-GTC-E63

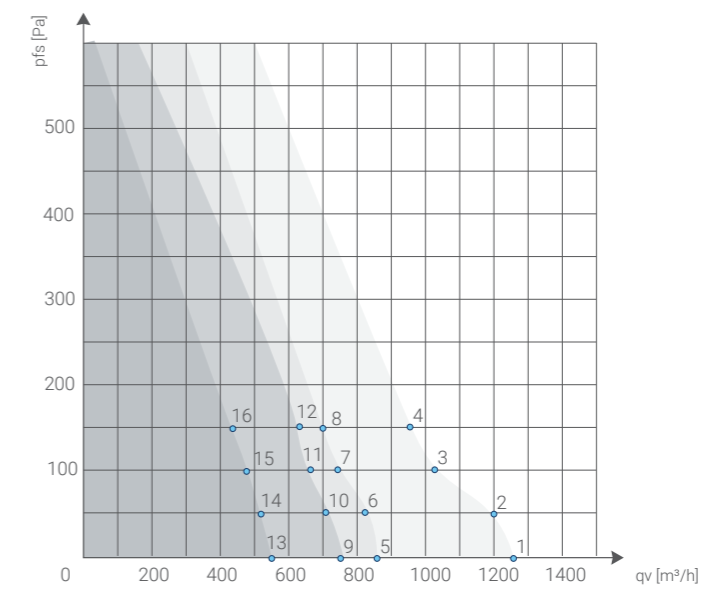

Данные измерений

№		$q_v$	$P_{fs}$	$n$	$P_{ed}$	$I$	$U$	$f$
		м³/ч	Па	мин⁻¹	Вт	А	В	Гц
1	10	1270	0	3450	300	0,82	230	50
2	10	1200	50	3470	305	0,96	230	50
3	10	1010	100	3510	308	1,12	230	50
4	10	970	150	3550	310	1,01	230	50
5	8	860	0	2420	225	0,42	230	50
6	8	810	50	2430	229	0,49	230	50
7	8	750	100	2460	231	0,57	230	50
8	8	700	150	2490	234	0,51	230	50
9	7	750	0	2070	180	0,18	230	50
10	7	705	50	2080	184	0,21	230	50
11	7	660	100	2110	185	0,24	230	50
12	7	630	150	2130	187	0,22	230	50
13	5	550	0	1550	135	0,11	230	50
14	5	510	50	1560	139	0,13	230	50
15	5	485	100	1580	140	0,15	230	50
16	5	440	150	1600	142	0,14	230	50

Производитель оставляет за собой право вносить изменения в технические данные без предварительного уведомления.

**Функции системы автоматики**

Основные функции	
Количество скоростей вентилятора	10
Автоматическое поддержание заданной температуры приточного воздуха	1
Автоматический запуск установки после пропадания питающего напряжения (функция «Рестарт»)	1
Возможность подключения внешнего ЕС-вентилятора	2
Установка работы по таймеру	1
Индикация температуры наружного воздуха	1
Датчик влажности	1
Подключение интерфейса Modbus RTU	1
Возможность подключения установки к локальной сети и управление через приложение	1
Возможность подключения дополнительных датчиков CO2	2
Режим понижения влажности воздуха в помещении	1
Синхронное/раздельное управление дополнительным вентилятором	1
Управление внешним увлажнителем (с возможностью поддержания заданной влажности воздуха)	1
Подключение и управление внешним компрессорно-конденсаторным блоком	1
Подключение канального датчика влажности	1

**Схемы вентустановок**

**Подвесное исполнение**

- LV-RACU-400PL-E-3-EC-GTC-E63
- LV-RACU-400PR-E-3-EC-GTC-E63
- LV-RACU-700PL-E-3-EC-GTC-E63
- LV-RACU-700PR-E-3-EC-GTC-E63
- LV-RACU-1000PL-E-4-EC-GTC-E63
- LV-RACU-1000PR-E-4-EC-GTC-E63

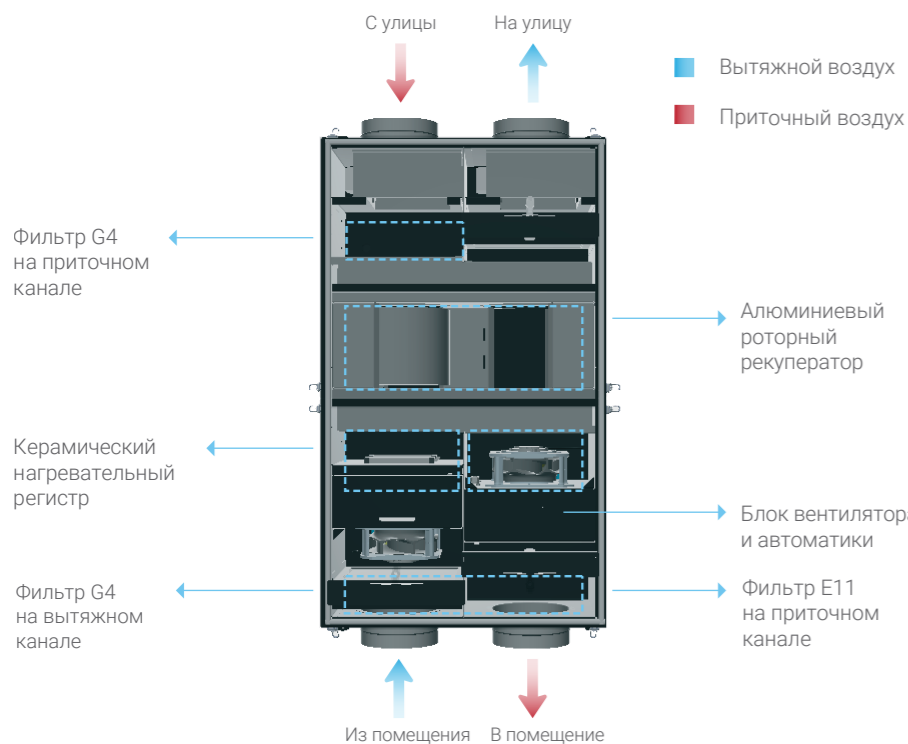
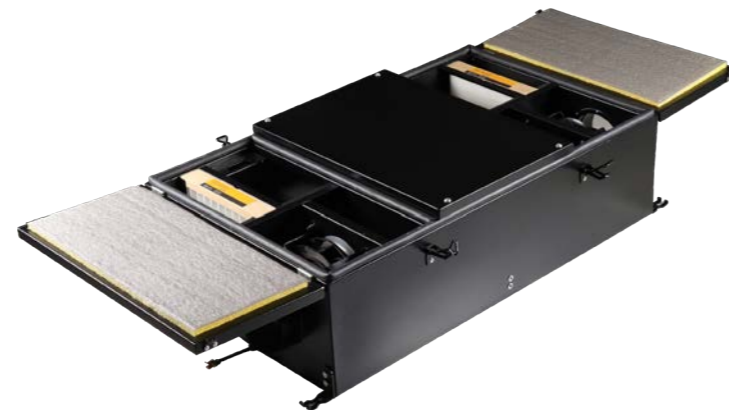

Производитель оставляет за собой право вносить изменения в технические данные без предварительного уведомления.

**Вертикальное исполнение**

**LV-RACU-450V-E-2.5-EC-GTC-E63**

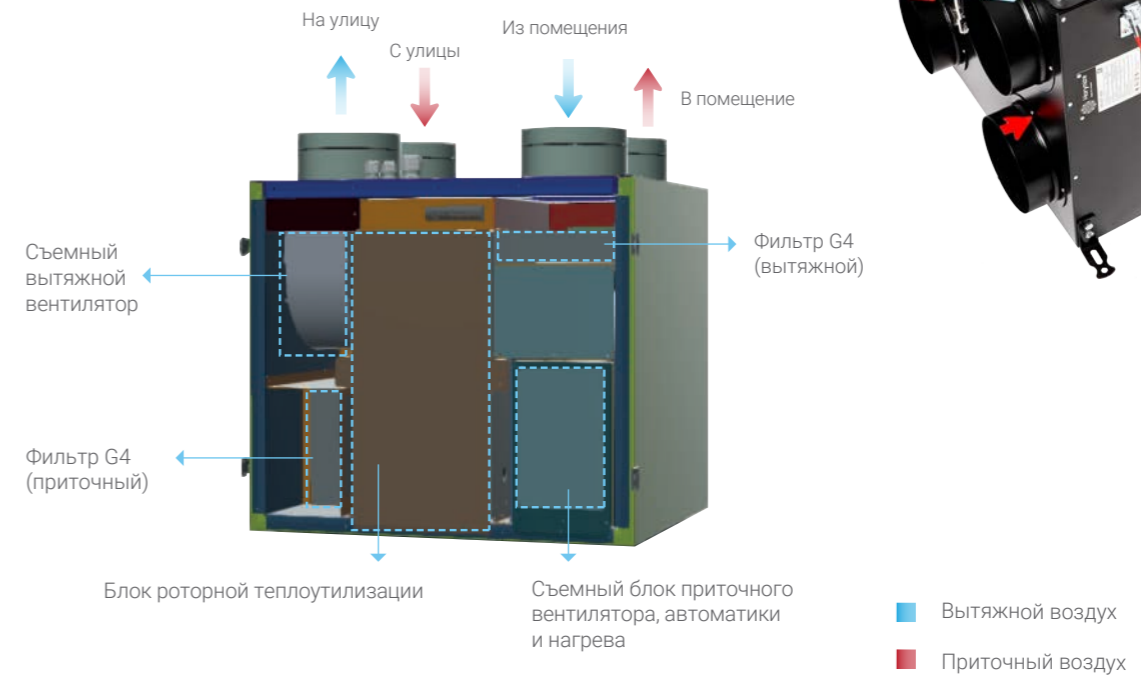

**LV-RACU-550V-E-2.5-EC-GTC-E63**

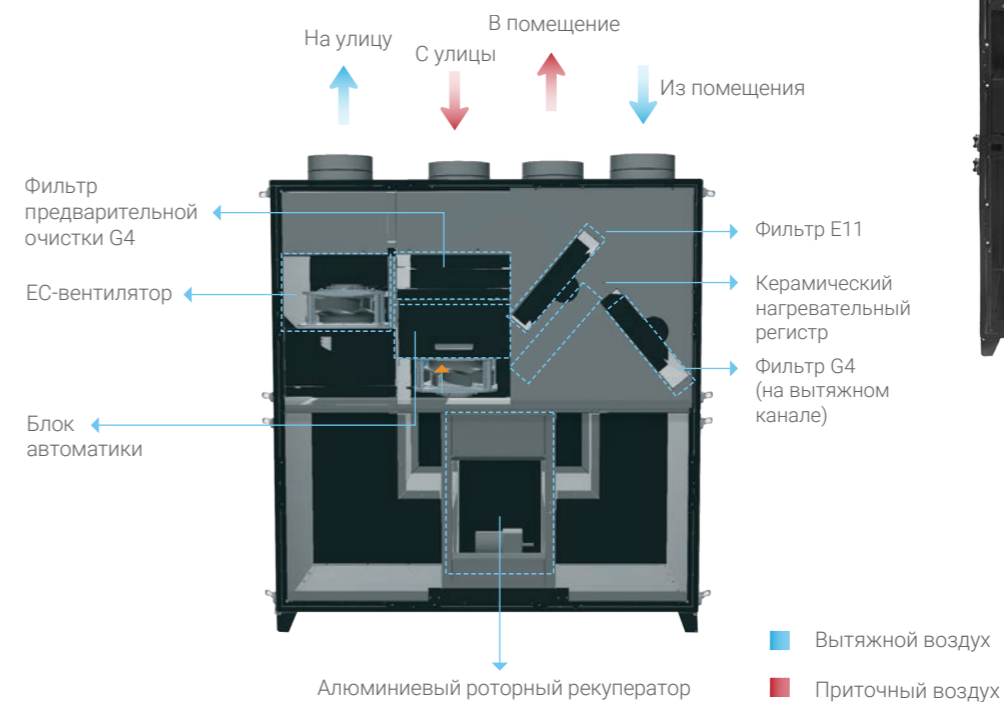

Производитель оставляет за собой право вносить изменения в технические данные без предварительного уведомления.



LV-RACU-1000PL-E-4-EC-GTC-E63

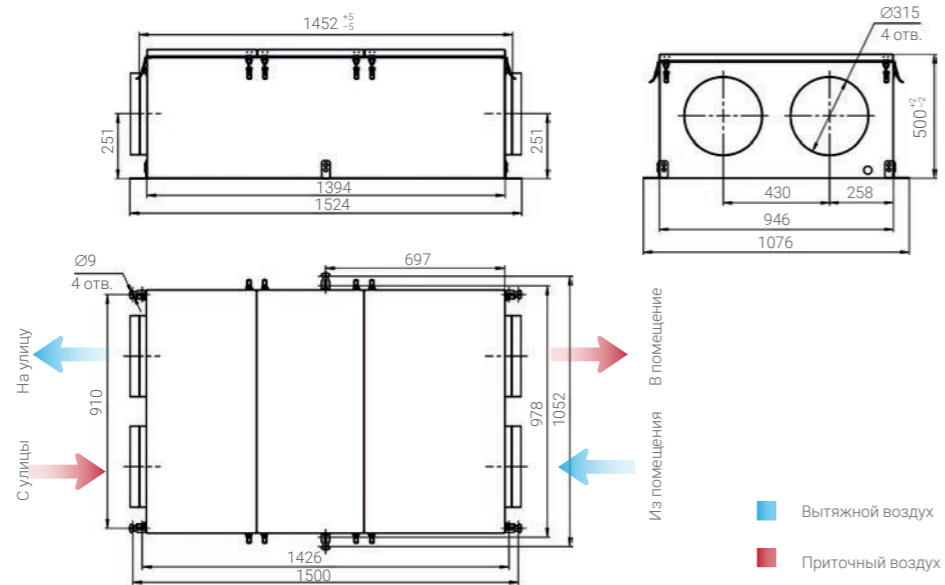

LV-RACU-1000PR-E-4-EC-GTC-E63



Схема подключения



## Компактные приточно-вытяжные вентустановки с пластинчатым рекуператором подвесного (потолочного) исполнения; с АС-двигателями; без нагревателя

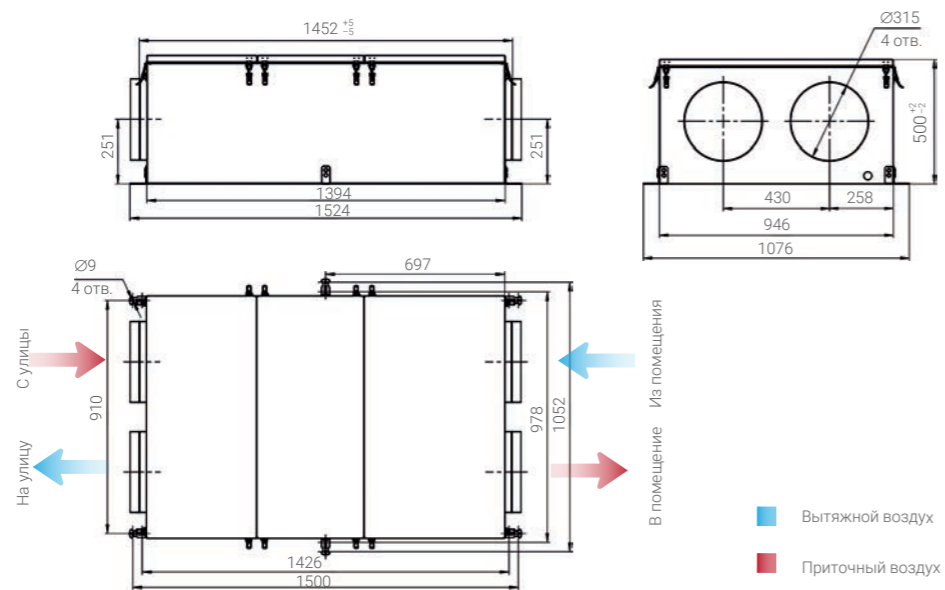
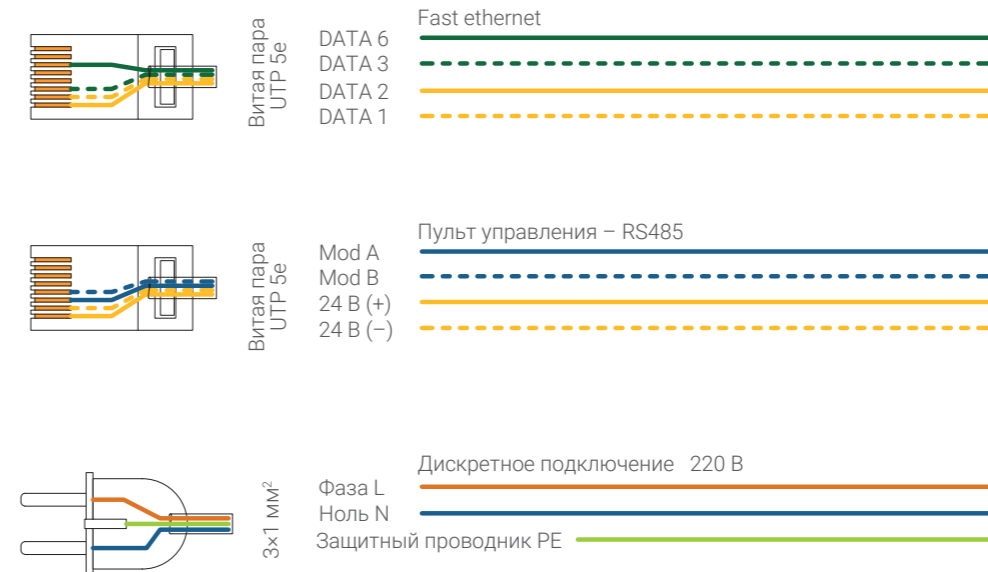
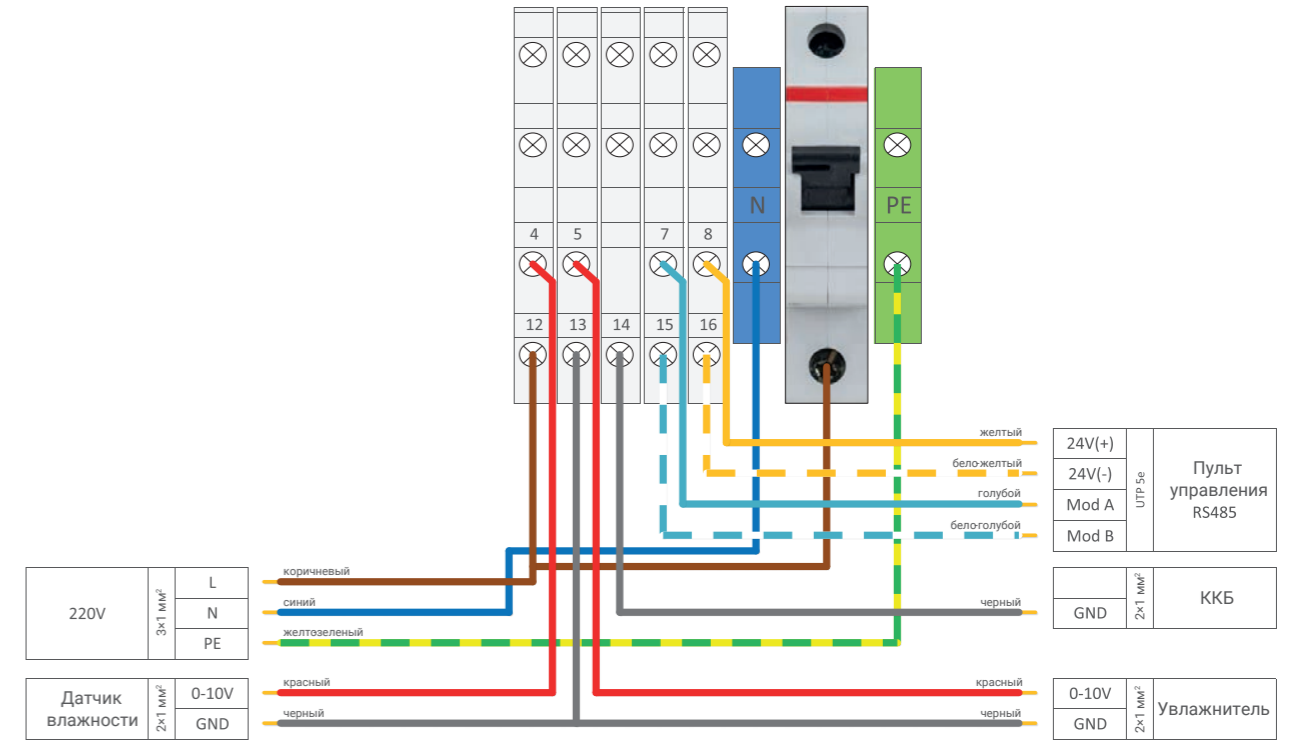

- LV-PACU-250-P-AC-WIFI-E50
- LV-PACU-400-P-AC-WIFI-E50
- LV-PACU-600-P-AC-WIFI-E50
- LV-PACU-800-P-AC-WIFI-E50
- LV-PACU-1000-P-AC-WIFI-E50
- LV-PACU-1200-P-AC-WIFI-E50

**LV-PACU-P-AC-WiFi-E50** — приточно-вытяжные установки потолочного исполнения с пластинчатым рекуператором, предназначенные для работы в общественных и жилых помещениях.

- Есть возможность подключения к установкам канального электрического нагревателя (заказывается дополнительно), который может работать в качестве как преднагревателя так и догревателя.
- При наличии протяженной сети воздуховодов есть возможность последовательно установить в каналы приточного и (или) вытяжного воздуха дополнительные вентиляторы LV-FDC-Sp-E50 (заказываются дополнительно).
- Вентустановки имеют высокий уровень КПД: до 74%.
- Корпус вентустановки изготавливается из оцинкованной стали.
- Изоляция установки: резина толщиной 5 мм только со стороны, примыкающей к воздуховодам наружного и выбрасываемого воздуха.
- Цвет корпуса вентустановки: серый — цвет оцинкованного листа, и черный — цвет изоляционного материала.
- Рекуператор — мембранный (материал — специальная бумага).
- Клапан байпас с приводом.
- Бесшумные вентиляторы с АС-двигателем.
- Фильтры G4/G4.
- Установки монтируются в горизонтальном подвесном положении только внутри помещения.
- Сторона обслуживания — сбоку справа.
- Удобны в обслуживании и легко монтируются.
- Установки с полностью интегрированной системой управления.
- Функция управления установкой по Wi-Fi через приложение.
- Пульт дистанционного управления, идет в комплекте.
- Датчики температуры наружного, отработанного воздуха и внешний датчик температуры на контроллере.

### Маркировка

#### LV-PACU-250-P-AC-WiFi-E50

<b>LV</b>	торговая марка LESSAR Ventilation
<b>PACU</b>	название серии: приточно-вытяжная установка с пластинчатым рекуператором
<b>250</b>	типоразмер вентустановки
<b>P</b>	вентиляторы с АС-двигателем
<b>AC</b>	функция Wi-Fi
<b>WiFi</b>	функция Wi-Fi
<b>E50</b>	производственная площадка: Китай

Производитель оставляет за собой право вносить изменения в технические данные без предварительного уведомления.

### Технические характеристики

Модель		LV-PACU-250-P-AC-WiFi-E50	LV-PACU-400-P-AC-WiFi-E50	LV-PACU-600-P-AC-WiFi-E50	LV-PACU-800-P-AC-WiFi-E50	LV-PACU-1000-P-AC-WiFi-E50	LV-PACU-1200-P-AC-WiFi-E50
<b>Общие данные</b>							
Расход воздуха максимальный	м³/ч	250	400	600	800	1000	1200
Внешнее статическое давление	Па	85	95	100	150	150	150
Тепловая эффективность (КПД)	%	75	74	73	74	74	70
Электропитание	ф/В/Гц	1/220/50	1/220/50	1/220/50	1/220/50	1/220/50	1/220/50
Общая потребляемая мощность / сила тока	кВт/А	0,105/0,48	0,150/0,7	0,230/1	0,35/1,55	0,485/2,2	0,500/2,3
Класс фильтра (приточный/вытяжной)		G4/G4	G4/G4	G4/G4	G4/G4	G4/G4	G4/G4
Уровень шума в помещении максимальный*	дБ(А)	35	37	39	41	41	42
Изоляция корпуса (резина)	мм	5	5	5	5	5	5
Класс защиты корпуса		IP20	IP20	IP20	IP20	IP20	IP20
Клапан байпас с приводом		+	+	+	+	+	+
Цвет		серый, черный	серый, черный	серый, черный	серый, черный	серый, черный	серый, черный
Габаритные размеры (Д×Ш×В)	мм	1075×784×270	1075×924×270	1130×1106×312	1488×995×396	1488×1246×396	1488×1246×396
Вес (без упаковки)	кг	33	39	55	74	89	89
Монтаж		в помещении					
Автоматическое управление		встроенное					
Температура наружного воздуха**	°С	от -15 до +45					

<b>АС Вентиляторы</b>							
Электропитание	ф/В/Гц	1/220/50	1/220/50	1/220/50	1/220/50	1/220/50	1/220/50
Класс защиты двигателя		IP40	IP40	IP40	IP40	IP40	IP40
Мощность / сила тока	кВт/А	0,105/0,48	0,150/0,7	0,230/1	0,35/1,55	0,485/2,2	0,500/2,3
Скорость	мин <sup>-1</sup>	1050	1150	1100	1200	1200	1230
Оptionальный электрический нагреватель***		+	+	+	+	+	+
Электропитание	ф/В/Гц	1/220/50	1/220/50	3/380/50	3/380/50	3/380/50	3/380/50
Рекомендуемая потребляемая мощность	кВт	1,1	1,7	2,6	3,5	4,4	5,2
Оptionальный электрический преднагреватель***		+	+	+	+	+	+
Электропитание	ф/В/Гц	1/220/50	1/220/50	1/220/50	1/220/50	1/220/50	3/380/50
Рекомендуемая потребляемая мощность****	кВт	0,8	1,2	1,8	2,4	3,1	3,7

#### Примечания

- \* Уровень шума измерен на расстоянии 1,5 м под агрегатом при статическом напоре 0 Па.
- \*\* При температуре ниже -15 °С рекомендуется использовать электрический преднагреватель.
- \*\*\* Канальный электрический нагреватель не входит в комплект поставки; заказывается дополнительно.
- \*\*\*\* Мощность нагревателя рассчитана на максимальный расход и температуру от -24 до -15 °С. На другой расход и температуры мощность рассчитывается по формуле:

$$P = \frac{L \times 0,34 \times (t_{вх} - t_{н})}{1000}$$

где P — мощность, кВт;  
L — расход воздуха, м³/ч;  
t<sub>вх</sub> — температура воздуха, входящая в вентустановку, С°;  
t<sub>н</sub> — температура наружного воздуха, С°.

Производитель оставляет за собой право вносить изменения в технические данные без предварительного уведомления.

Графики производительности

LV-PACU-250-P-AC-WiFi-E50

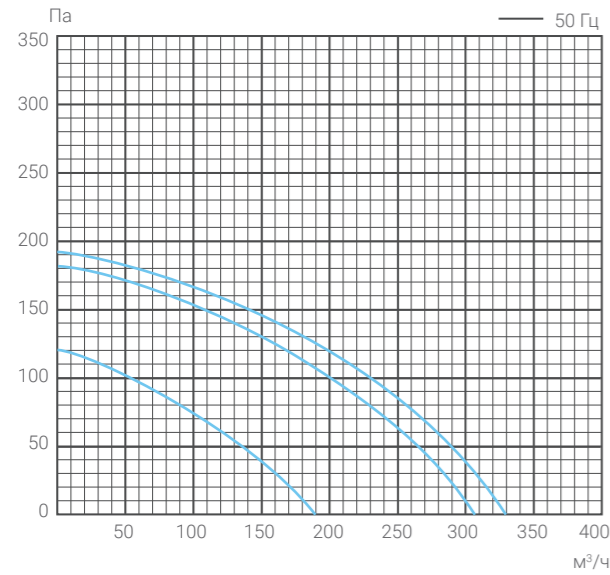

LV-PACU-400-P-AC-WiFi-E50

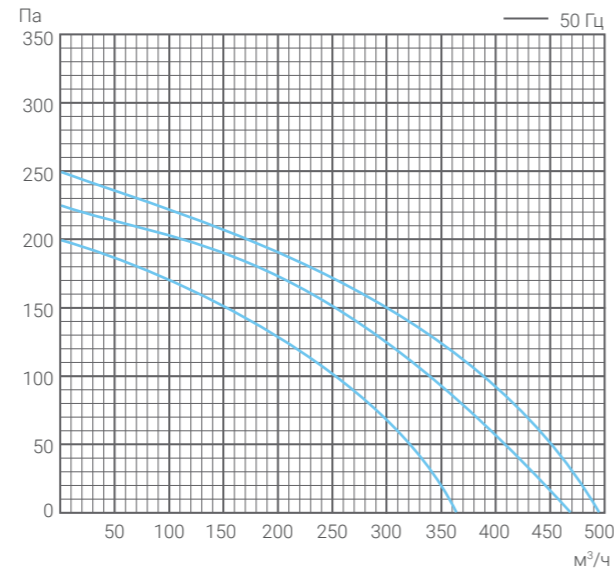

LV-PACU-600-P-AC-WiFi-E50

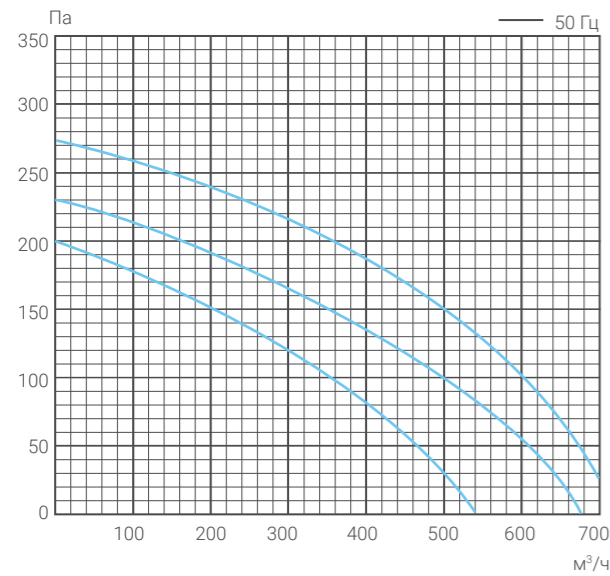

LV-PACU-800-P-AC-WiFi-E50

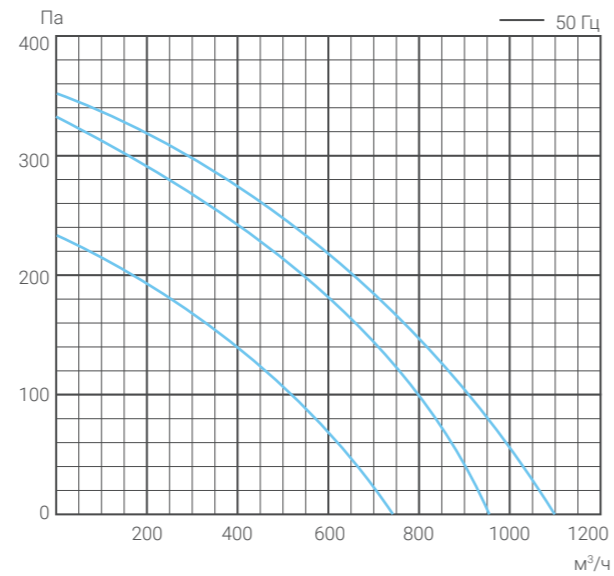

LV-PACU-1000-P-AC-WiFi-E50

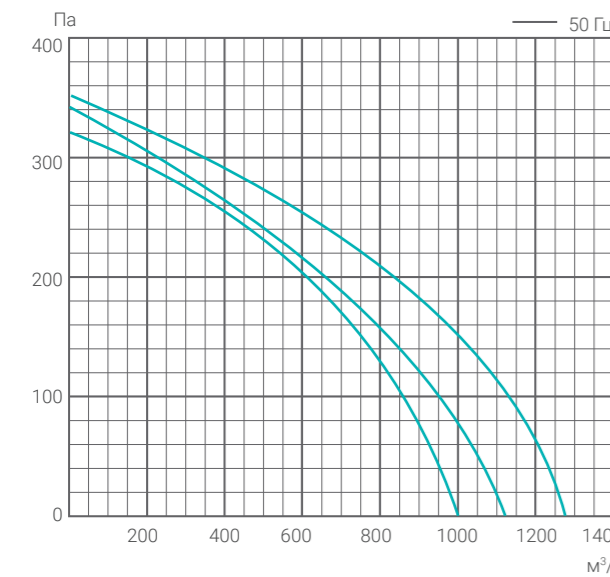

LV-PACU-1200-P-AC-WiFi-E50

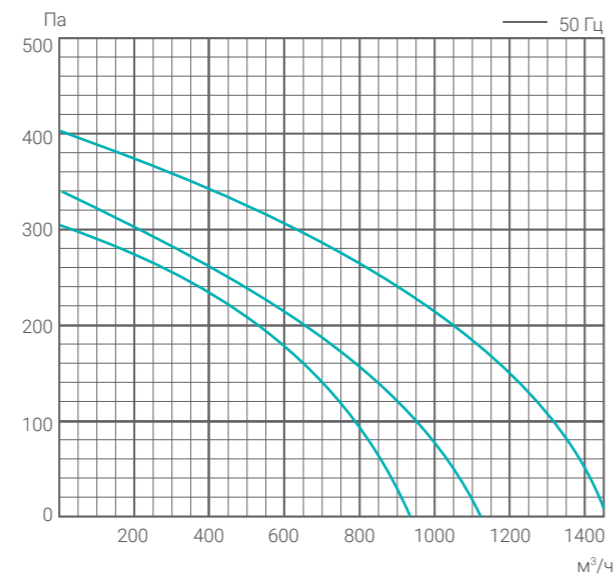

Производитель оставляет за собой право вносить изменения в технические данные без предварительного уведомления.

Шумовые характеристики

LV-PACU-250-P-AC-WiFi-E50	LWA, дБ(A)						
	125 Гц	250 Гц	500 Гц	1000 Гц	2000 Гц	4000 Гц	8000 Гц
Вентустановка	30,6	25,4	24,6	20,7	19,6	15,3	9,8
Окружающая среда	15,7	4,1	3,8	6,5	7,4	8,3	9,3

Примечание: с воздуховодом 2 м на расстоянии 1,5 м на высокой скорости.

LV-PACU-400-P-AC-WiFi-E50	LWA, дБ(A)						
	125 Гц	250 Гц	500 Гц	1000 Гц	2000 Гц	4000 Гц	8000 Гц
Вентустановка	36	31,2	29	28	21,8	14,3	9,8
Окружающая среда	14,8	3,5	4,5	5,5	6,5	8,4	9,2

Примечание: с воздуховодом 2 м на расстоянии 1,5 м на высокой скорости.

LV-PACU-600-P-AC-WiFi-E50	LWA, дБ(A)						
	125 Гц	250 Гц	500 Гц	1000 Гц	2000 Гц	4000 Гц	8000 Гц
Вентустановка	38,6	37,4	33,5	27,3	21,8	15,9	10,3
Окружающая среда	14	7,5	3,5	4,9	6,4	8,3	9,6

Примечание: с воздуховодом 2 м на расстоянии 1,5 м на высокой скорости.

LV-PACU-800-P-AC-WiFi-E50	LWA, дБ(A)						
	125 Гц	250 Гц	500 Гц	1000 Гц	2000 Гц	4000 Гц	8000 Гц
Вентустановка	43,5	41,6	31,4	32,6	26,3	21,2	11,4
Окружающая среда	14,1	4,5	2,7	4,4	6,3	8,5	9,3

Примечание: с воздуховодом 2 м на расстоянии 1,5 м на высокой скорости.

LV-PACU-1000-P-AC-WiFi-E50	LWA, дБ(A)						
	125 Гц	250 Гц	500 Гц	1000 Гц	2000 Гц	4000 Гц	8000 Гц
Вентустановка	44,6	42,4	34,1	35,3	28,6	23,1	16,7
Окружающая среда	14,1	4,4	2,9	4,5	6,5	8,5	9,4

Примечание: с воздуховодом 2 м на расстоянии 1,5 м на высокой скорости.

LV-PACU-1200-P-AC-WiFi-E50	LWA, дБ(A)						
	125 Гц	250 Гц	500 Гц	1000 Гц	2000 Гц	4000 Гц	8000 Гц
Вентустановка	44,8	42,5	34,3	35,5	28,8	23,2	16,8
Окружающая среда	14,2	4,4	3	4,6	6,6	8,5	9,3

Примечание: с воздуховодом 2 м на расстоянии 1,5 м на высокой скорости.

Схема вентустановок

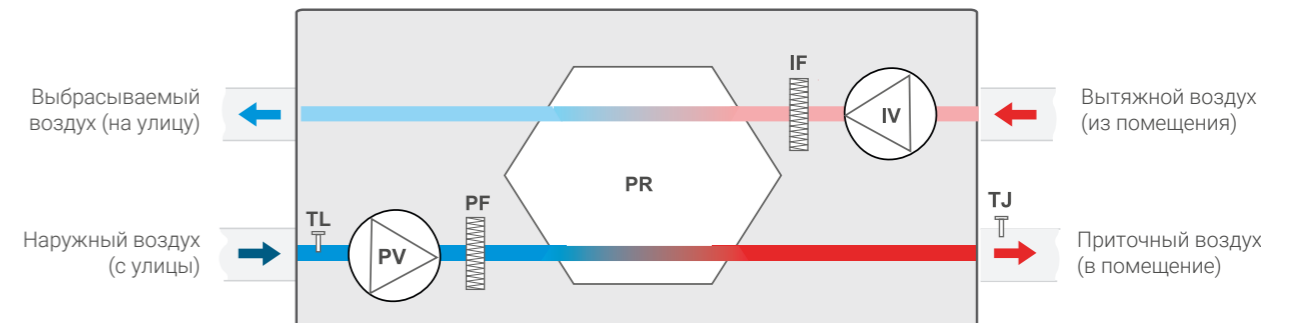

- PV** – вентилятор приточного воздуха
- IV** – вентилятор вытяжного воздуха
- PR** – пластинчатый рекуператор
- PF** – фильтр для наружного воздуха

- IF** – фильтр для вытяжного воздуха
- TL** – датчик температуры наружного воздуха
- TJ** – датчик температуры приточного воздуха

Производитель оставляет за собой право вносить изменения в технические данные без предварительного уведомления.

Размеры

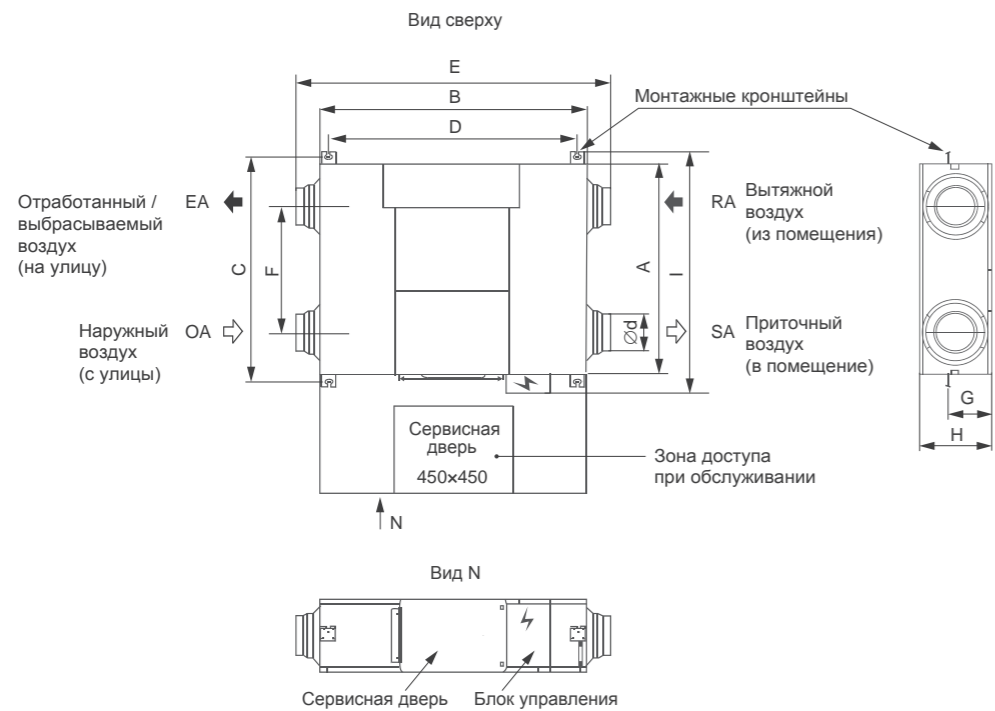

Модель	A	B	C	D	E	F	G	H	I	∅d
LV-PACU-250-P-AC-WiFi-E50	670	885	720	815	1075	342	112	270	784	146
LV-PACU-400-P-AC-WiFi-E50	810	885	860	815	1075	485	112	270	924	146
LV-PACU-600-P-AC-WiFi-E50	997	966	1045	905	1130	728	138	312	1106	197
LV-PACU-800-P-AC-WiFi-E50	885	1322	936	1252	1488	430	172	396	995	247
LV-PACU-1000-P-AC-WiFi-E50	1132	1322	1186	1252	1488	681	172	396	1246	247
LV-PACU-1200-P-AC-WiFi-E50	1132	1322	1186	1252	1488	681	172	396	1246	247

Дополнительные аксессуары

		LV-PACU-250-P-AC-WiFi-E50	LV-PACU-400-P-AC-WiFi-E50	LV-PACU-600-P-AC-WiFi-E50	LV-PACU-800-P-AC-WiFi-E50	LV-PACU-1000-P-AC-WiFi-E50	LV-PACU-1200-P-AC-WiFi-E50
Датчик температуры наружного воздуха		CGQ0005	✓	✓	✓	✓	✓
Нагреватель электрический круглый (преднагреватель и догреватель)		LV-HDCE E16	160	160	200	250	250
Заслонка воздушная круглая		LV-BDCM H E16	160	160	200	250	250
Привод для воздушной заслонки		DA (приток)	DA02N220	DA02N220	DA02N220	DA02N220	DA02N220
		DA (вытяжка)	DA02N220	DA02N220	DA02N220	DA02N220	DA02N220
Хомут		LV-MDC E16	160	160	200	250	250
Шумоглушитель круглый канальный		LV-SDC E16	160	160	200	250	250
Сменная фильтр-вставка, панельная		Приток G3	ФВФ-175-530-G3/4	ФВФ-175-670-G3/4	ФВФ-175-905-G3/4	ФВФ-190-750-G3/4	ФВФ-190-1010-G3/4
		Вытяжка G3	ФВФ-175-530-G3/4	ФВФ-175-670-G3/4	ФВФ-175-905-G3/4	ФВФ-190-750-G3/4	ФВФ-190-1010-G3/4
Сменный пластинчатый рекуператор		ХТ0025 (2 шт.)	ХТ0040 (2 шт.)	ХТ0060 (2 шт.)	ХТ0080 (3 шт.)	ХТ0080 (4 шт.)	ХТ0080 (4 шт.)

Производитель оставляет за собой право вносить изменения в технические данные без предварительного уведомления.

Функции системы автоматки

Основные функции	LV-PACU-P-AC-WiFi-E50
3 скорости вращения вентиляторов («Низкая», «Средняя» и «Высокая»)	+
2 режима: нагрев и вентиляция	+
Регулирование комнатной температуры воздуха	+
Рекуперация холод/тепло	+
Настройка даты и времени	+
Таймер включения/выключения установки по времени	+
Функция блокировки от детей	+

Функциональные элементы

Функциональные элементы	
<b>Вентиляторы</b>	
Управление скоростью от трансформатора – 3 ступени	+
<b>Электрический нагреватель *</b>	
Управление: Вкл./Выкл	+
<b>Вентиляторы LV-FDC-Sp-E50 *</b>	
Управление: Вкл./Выкл	+
<b>Клапан байпас</b>	
Управление: Откр./Закр.	+
<b>Контроль загрязнения фильтров</b>	
По таймеру фильтра	+
<b>Воздушная заслонка *</b>	
Управление: Вкл./Выкл.	+
<b>Датчики</b>	
Датчик температуры внешний на контроллере	+
Датчик температуры наружного воздуха	+
Датчик температуры отработанного воздуха	+
<b>Элементы управления</b>	
Пульт	+
Wi-Fi через приложение	+

Примечания

\* не входит в комплект поставки, заказывается дополнительно.

Защитные функции

- Защита рекуператора от обмерзания. При определенных условиях возможна ситуация обмерзания пластинчатого рекуператора. При работе установки более 50 минут система определяет температуру наружного воздуха и если эта температура наружного воздуха на входе ниже -2 °С, то установка переходит в режим защиты от замерзания. Контроллер запускает алгоритм защиты от замерзания, при работе которого происходит остановка приточного вентилятора (работает только вентилятор вытяжного воздуха) и оттаивание теплообменника рекуператора. Пауза в работе установки может составлять от 10 до 50 минут. Затем установка выходит из режима защиты от замерзания и работает в прежнем режиме.
- Защита двигателей вентиляторов осуществляется встроенными термодатчиками.
- Есть ограничение на срок службы фильтра (по умолчанию 2000 часов работы установки). При достижении 2000 часов значок фильтра на пульте будет мигать.

Производитель оставляет за собой право вносить изменения в технические данные без предварительного уведомления.

# Содержание

Основные партнеры по производству климатической техники LESSAR ..... 2

## БЫТОВЫЕ СПЛИТ-СИСТЕМЫ СЕРИИ HOME ..... 4

Бытовые кондиционеры LESSAR ..... 6

Маркировка ..... 6

 Сплит-системы **TIGER** ..... 8

 Сплит-системы **EGO** ..... 10

 Сплит-системы **STELLA** ..... 12

 Сплит-системы **AVANT** ..... 14

 Сплит-системы **FLEXCOOL** ..... 16

 Сплит-системы **ENIGMA II** ..... 18

 Сплит-системы **ENIGMA** ..... 20

 Сплит-системы **AMIGO** ..... 22

 Сплит-системы **COOL+** ..... 24

Аксессуары ..... 26

## МУЛЬТИСПЛИТ-СИСТЕМЫ СЕРИИ HOME ..... 28

 Наружные блоки мультисплит-систем **eMagic Inverter** ..... 32

 Настенные внутренние блоки **TIGER** ..... 34

 Настенные внутренние блоки **FLEXCOOL** ..... 35

 Кассетные внутренние блоки ..... 36

 Канальные внутренние блоки ..... 37

Полный перечень возможных комбинаций блоков свободной компоновки ..... 38

Аксессуары ..... 39

Габаритные чертежи ..... 42

## ПОЛУПРОМЫШЛЕННЫЕ СПЛИТ-СИСТЕМЫ СЕРИИ BUSINESS ..... 45

Полупромышленные кондиционеры ECO ENERGY ..... 46

Маркировка ..... 46

Линейка оборудования ..... 47

 Кассетные компактные внутренние блоки ECO ENERGY ..... 48

 Кассетные внутренние блоки ECO ENERGY ..... 49

 Напольно-потолочные внутренние блоки ECO ENERGY ..... 50

 Канальные внутренние блоки ECO ENERGY ..... 51

 Универсальные наружные блоки ECO ENERGY ..... 52

 Канальные сплит-системы большой мощности (инвертор) ..... 53

 Канальные сплит-системы большой мощности (ON/OFF) ..... 54

 Колонные сплит-системы (ON/OFF) ..... 55

Схемы подключения ..... 56

Габаритные чертежи ..... 57

Аксессуары ..... 61

Функции и опции ..... 62

## КОМПАКТНЫЕ ВЕНТИЛЯЦИОННЫЕ УСТАНОВКИ СЕРИИ VENT ..... 65

 Компактные приточные установки с электрическим/водяным нагревателем ..... 67

 Компактные приточно-вытяжные установки с роторным рекуператором ..... 78

 Компактные приточно-вытяжные установки с мембранным пластинчатым рекуператором ..... 92





[www.lessar.com](http://www.lessar.com)